



**РЪКОВОДСТВО – BG**  
**IN 9100 Туист степер inSPORTline Jungy**



**СЪДЪРЖАНИЕ**

Инструкции за безопасност .....	ERROR! BOOKMARK NOT DEFINED.
Части на продукта .....	ERROR! BOOKMARK NOT DEFINED.
Схема на всички части .....	ERROR! BOOKMARK NOT DEFINED.
Листа на всички части .....	ERROR! BOOKMARK NOT DEFINED.
Ръководство за операция с уреда .....	ERROR! BOOKMARK NOT DEFINED.
Функции на компютъра .....	ERROR! BOOKMARK NOT DEFINED.
Монтаж .....	ERROR! BOOKMARK NOT DEFINED.

Моля, прочетете това ръководство внимателно, особено предупреждението за безопасна експлоатация, за да сте сигурни че ще използвате уреда по правилния начин. Запазете ръководството за допълнителни справки.

## ИНСТРУКЦИИ ЗА БЕЗОПАСНОСТ



### ВНИМАНИЕ

Прочетете ръководството внимателно преди.  
Следвайте внимателно инструкциите за сглабяне.

1. Уверете се, че всички болтове и гайка по уреда са добре затегнати. Уверете се, че всички резервни части са осигурени от производителя – използването на неоторизирани резервни части е строго забранено.
2. Проверете здравословното си състояние преди да започнете упражнения с уреда. За да се гарантира достатъчна физическа сила, упражненията трябва да се изпълняват правилно, редовно и постепенно.
3. Уверете се, че употребата му от деца винаги е под контрол от възрастен; в противен случай, уреда да се съхранява на недостъпно за деца място.
4. Уверете се, че използвате подходящо облекло за тренировка с уреда, за да избегнете възможни опасни ситуации. Прекратете незабавно тренировката с уреда и легнете за почивка в случай на замайване, болка, гадене, или при други болестни симптоми.
5. Уреда е предназначен за ползване от един човек в едно и също време.
6. Спрете да използвате уреда ако установите някаква повреда по него.
7. Уверете се, че уреда е посатвен върху суха, твърда и здрава повърхност, с достатъчно място за движение.
8. Този уред е предназначен единствено за домашна употреба, а максималната му товарносимост е до 100 кг.
9. Уверете се, че всички части на уреда са напълно проверени преди употреба, особено абразивните части. Сменете дефектните части незабавно за да се поддържа нивото на безопасност на уреда. Извършвайте редовна проверка в съответствие с инструкциите за монтаж на този уред, за да се гарантира нивото на безопасност по всяко време.
10. Изхвърлянето на уреда трябва да бъде в съответствие с регионалните и местните разпоредби.



### Коректни начини за изхвърляне на уреда

Тази маркировка показва, че този уред не трябва да се изхвърля с други домакински отпадъци в рамките на целия ЕС. За да се предотврати възможно увреждане на околната среда или човешкото здраве от неконтролираното изхвърляне на отпадъци, рециклирането води до насърчаване на устойчива многократна употреба на материалните ресурси.

## ЧАСТИ НА УРЕДА

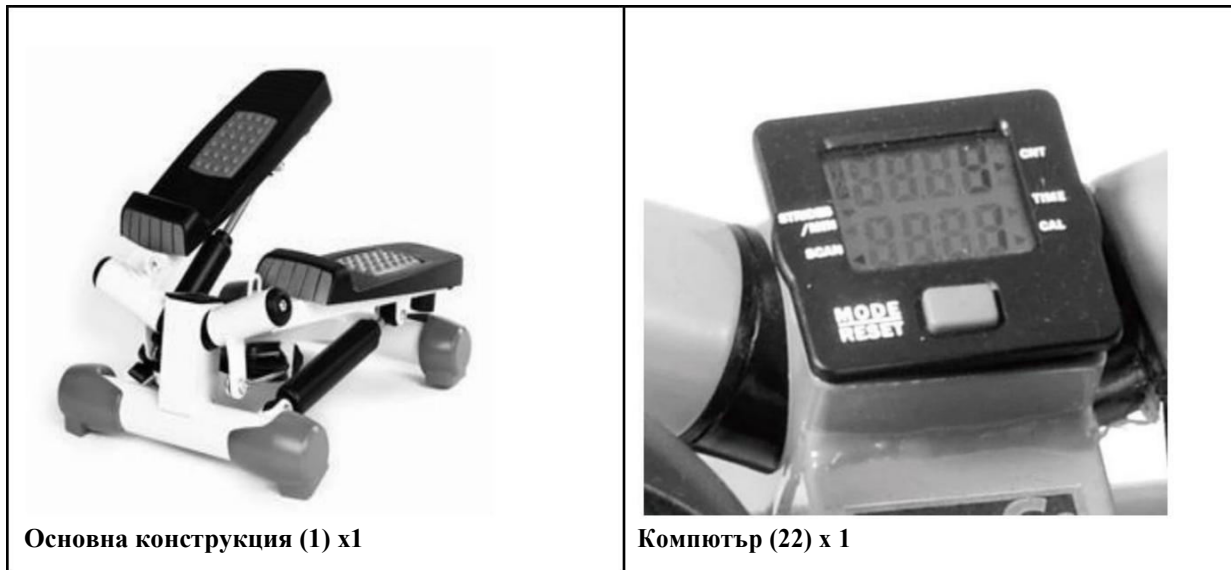

Основна конструкция (1) x1

Компютър (22) x 1

## СХЕМА НА УРЕДА

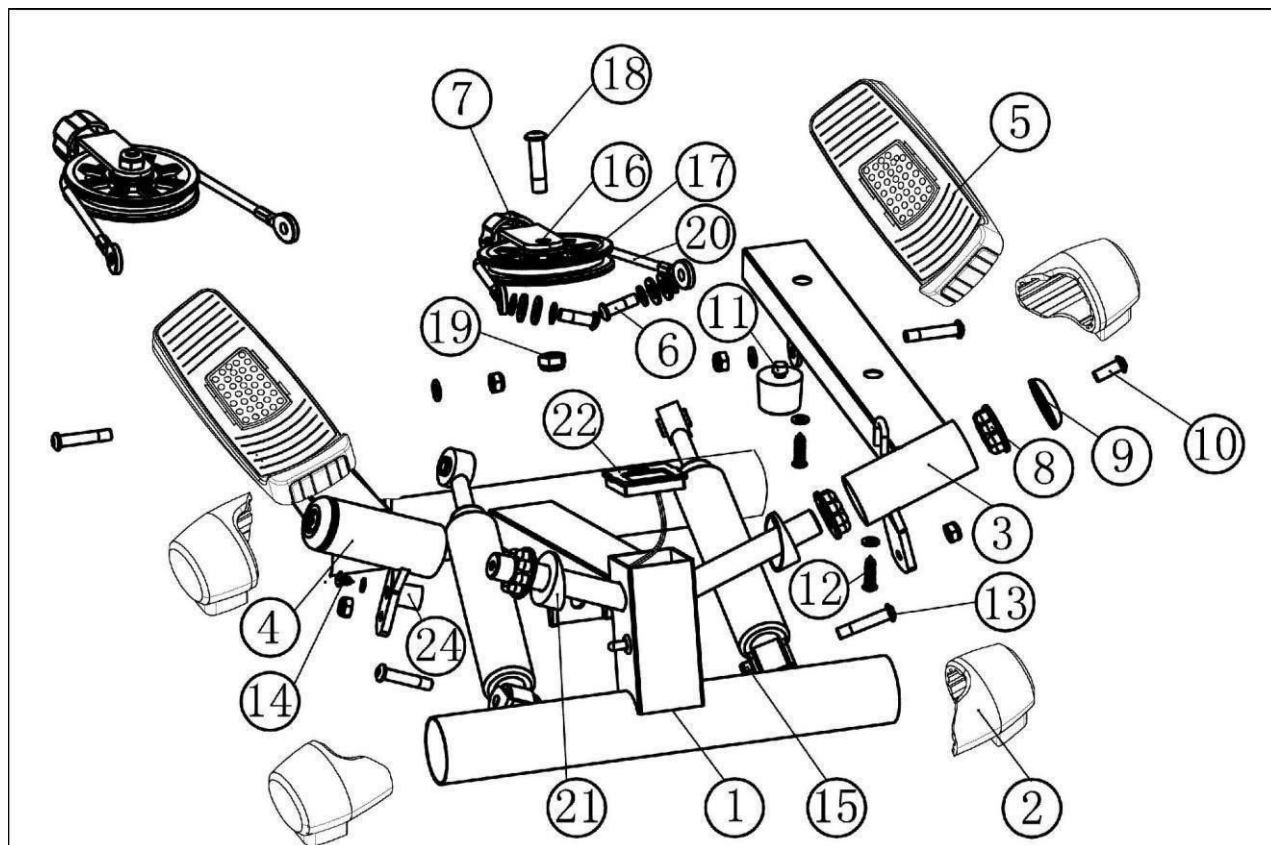

## Листа на частите

Продукт NO.	Описание	Брой
1	Основна конструкция	1
2	Крайни капачки (Ø50)	4
3	Рамка на педала (Л)	1
4	Рамка на педала (Д)	1

5	Педал (Л+Д)	2
6	BOLT (M8X25)	2
7	Регулиращ винт	1
8	Пластмасова втулка (Ø40)	4
9	Капачка на болта	2
10	Болт (M6 * 20)	2
11	Стопер	2
12	Болт (M5 * 20mm)	4
13	Болт (M6 * 40mm)	4
14	Болт (M5 * 10mm)	1
15	Гайка (M8)	4
16	Държач на ролката	1
17	Ролка (100)	1
18	Болт на ролката (M10 * 40mm)	1
19	Гайка (M10)	1
20	Кабел (355mm)	1
21	Скосена втулка (Ø38)	2
22	Компютър	1
24	Магнит	1

## Ръководство за операция с продукта

1. Завъртете регулиращия винт (част: 7) за да промените диапазона за движение на педалите.
2. Регулирайте обтягането на регулиращия винт, за да се гарантира че обтягащата проволка е добре свързана за правилно функциониране
3. Компютърът ще се изключи автоматично ако няма движение в продължение на 4 мин.
4. Компютърът ще се включи автоматично когато упражненията започнат.
5. Всички функции автоматично ще спрат и ще се появи знак „STOP” в горния ляв ъгъл на компютъра когато няма движение на четирите секции. Функциите ще бъдат възобновени когато упражненията започнат.

## Функции на компютъра

SCAN	Послеводателно, автоматично сканиране на всички функции
TIME	Показва общото време на тренировката, стартирано от 00:00 – 99:59.
COUNT	Показва общия брой на стъпките направени по време на тренировката
STRIDES/MIN	Показва повторенията (крачките) за минута по време на тренировката
CAL	Показва изгорените калории по време на тренировката. ЗАБЕЛЕЖКА: Това е приблизително измерване .
MODE/RESET	За избиране на TIME, COUNT, STRIDES/MIN, CALORIES за НУЛИРАНЕ на стойностите по подразбиране. Задръжте бутона за 4 сек. за да занулите стойностите.

## МОНТАЖ

### Стъпка 1



1 x Алкална батерия

Отворете компютъра (част: 22). Поставете батерията в правилната позиция

### Стъпка 2



Свържете компютъра (част: 22) с основния кабел (част: 1).

### Стъпка 3



Поставете компютъра (Part: 22) в основната рамка (част: 1).

## УСЛОВИЯ НА ГАРАНЦИЯТА, ГАРАНЦИОННИ ПРЕТЕНЦИИ

### Общи условия за гаранция и дефиниция на термините

Всички условия за гаранция, посочени по-долу, определят гаранционния срок и условия за предаване на рекламация.

Продавачът е САКСО ООД. със седалище и адрес на управление: ул. Сакар Планина 1, гр. Русе. Регистрационен номер на дружеството: 117028813, вписан в Търговския регистър.

Според валидните законови разпоредби зависи дали Купувачът е Краен клиент или не.

"Купувачът, който е краен клиент" или просто "крайният клиент" е юридическото лице, което не сключва и не изпълнява договора, за да управлява или рекламира собствена търговска или стопанска дейност.

"Купувачът, който не е Краен клиент" е Бизнесмен, който купува стоки или използва услуги с цел използване на стоките или услугите за собствената си дейност. Купувачът спазва Общия договор за покупко-продажба и бизнес условията в степента, определена в Търговския закон.

Настоящите Условия за гаранция и гаранционни претенции са неразделна част от всеки Договор за покупка, сключен между Продавача и Купувача. Всички условия на гаранцията са валидни и обвързващи, освен ако не е посочено друго в Договора за покупка, в изменението на този договор или в друго писмено споразумение.

### Гаранционни условия

#### Гаранционен срок

Продавачът предоставя на купувача 24-месечна гаранция за качеството на стоките, освен ако не е посочено друго в сертификата за гаранция, фактурата или други документи, свързани със стоките. Правният гаранционен срок, предоставен на Потребителя, не е засегнат.

С Гаранцията за качеството на стоката, Продавачът гарантира, че доставените Стоки за определен период от време са подходящи за редовна или договорена употреба и че Стоките ще поддържат редовни или договорни функции.

#### Гаранцията не покрива дефекти, произтичащи от:

- Вина на потребителя, т.е. повреда на продукта, причинена от неквалифицирани ремонтни работи, неправилно сглобяване, не добре сглобени елементи на уреда.
- Неправилна поддръжка
- Механични повреди
- Редовна употреба (например износване на гумени и пластмасови части, фуги и др.)
- Неизбежно събитие, природно бедствие

- Корекции, направени от неквалифициран човек
- Неправилна поддръжка, неправилно поставяне, повреди, причинени от ниска или висока температура, вода, неподходящо налягане, удари, преднамерени промени в дизайна или конструкцията и др.

### **Процедура по предявяване на рекламация**

**Рекламациите се приемат от централния офис на САКСО ООД, намиращ се в гр. Русе на ул. „ТЕЦ Изток“ 20.**

Купувачът е длъжен да провери доставените от Продавача стоки веднага след поемане на отговорност за стоките и вредите му, т.е. непосредствено след доставката. Купувачът трябва да провери Стоките, за да открие всички дефекти, които могат да бъдат открити при такава проверка.

При предявяване на рекламация Купувачът е длъжен, по искане на Продавача, да докаже покупката и валидността на гаранцията от бележката или фактурата, която включва серийния номер на продукта, или

евентуално чрез документи без сериен номер. Ако Купувачът не докаже валидността на Гаранционната претенция от тези документи, Продавачът има право да отхвърли Гаранционната претенция.

Ако Купувачът уведоми за дефект, който не е обхванат от Гаранцията (напр. В случай, че Гаранционните условия не са изпълнени или в случай на грешка и т.н.), Продавачът има право да изисква компенсация за всички разходи, произтичащи от ремонта. Разходите се изчисляват съгласно действащия ценоразпис на услугите и транспортните разходи.

Ако Продавачът разбере (чрез тестване), че продуктът не е повреден, Гаранционната претенция не се приема. Продавачът си запазва правото да предяви иск за обезщетение за разходи, произтичащи от неверни гаранционни претенции.

В случай, че Купувачът предяви претенция относно Стоките, които са законно обхванати от предоставената от Продавача гаранция, Продавачът трябва да фиксира докладваните дефекти чрез ремонт или чрез замяна на повредената част или продукт с нова. Въз основа на съгласието на Купувача, Продавачът има право да замени дефектираните Стоки за напълно съвместими Стоки със същите или по-добри технически характеристики. Продавачът има право да избере формата на процедурите за иски за гаранция, описани в този параграф.

Продавачът урежда Гаранционната претенция в рамките на 30 дни след доставката на дефектните стоки, освен ако не е договорен по-дълъг срок. Денят на предаване на ремонтираната или обменяна стока на Купувача е денят на уреждане на гаранционния иск. Когато Продавачът не е в състояние да уреди Гаранционната претенция в рамките на уговорения срок поради специфичния характер на дефекта на Стоките, той и Купувачът се договарят за алтернативно решение. В случай, че такова споразумение не е направено, Продавачът е длъжен да предостави на Купувача финансова компенсация под формата на връщане на пари.



**Офис:**

**Телефон:**

**E-mail:**

**Web:**

Русе, ул. "ТЕЦ Изток" 20

0894 566 060

[office@yako.bg](mailto:office@yako.bg)

[www.yako.bg](http://www.yako.bg)

[www.insportline.bg](http://www.insportline.bg)