

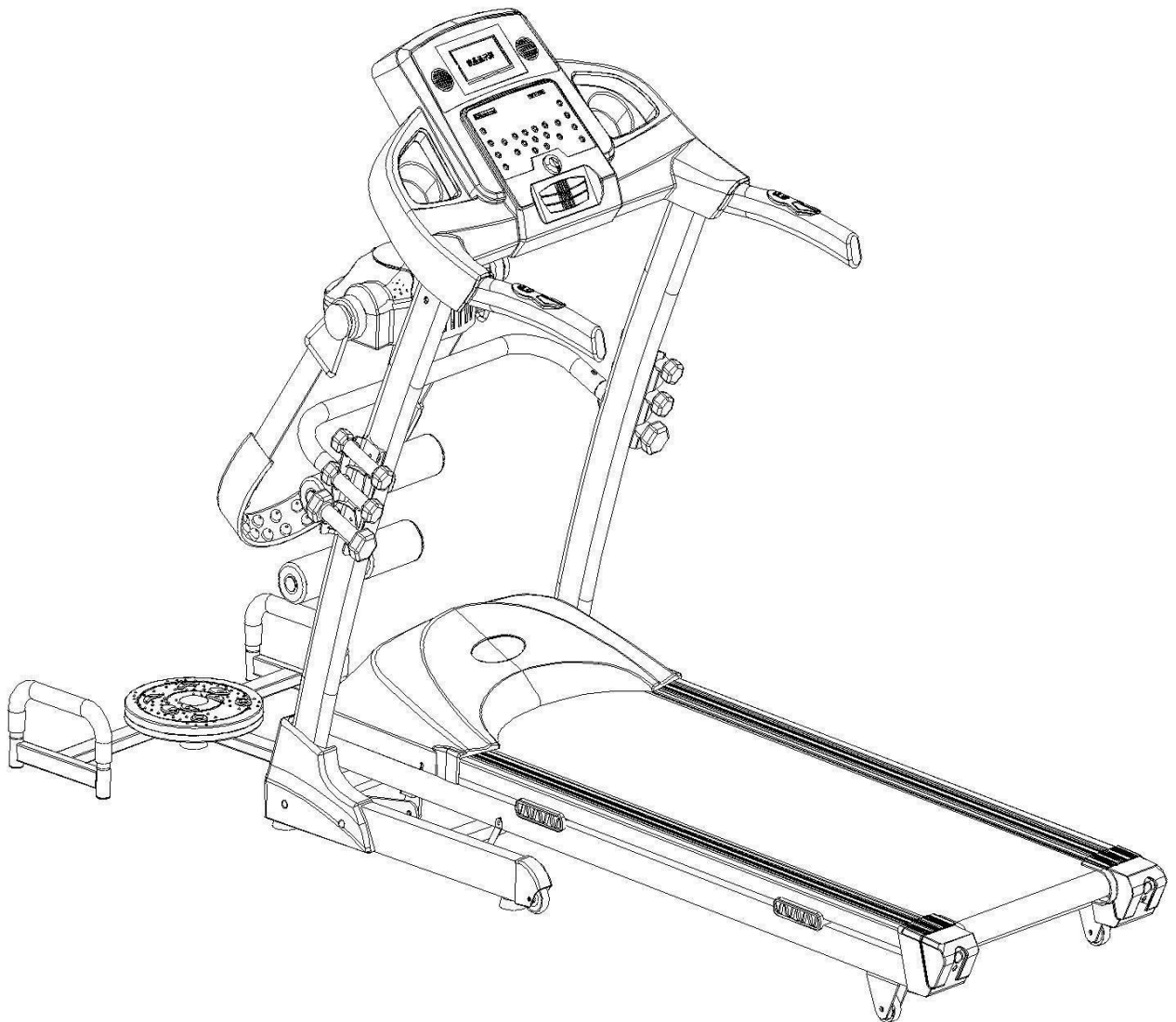

MANUAL DE UTILIZARE

7565IN Banda de alergare inSPORTline Mendoz (QST8438)



CUPRINS

INSTRUCTIUNI DE SIGURANTA	3
RECOMANDARI	3
DETALII AMBALARE	4
SHEMA	5
LISTA COMPONENTE	5
STRUCTURA BENZII DE ALERGARE	8
ASAMBLARE	9
INSTRUCTIUNI DE UTILIZARE	12
CHEIE DE SIGURANTA	12
PLIERE / DEPLIERE	13
INSTRUCTIUNI DE UTILIZARE PENTRU CONSOLA	14
BUTOANE SI FUNCTII	15
ECRANUL DE AFISARE	17
PROGRAME	17
INTRETINERE	19
CURATARE	20
DEPOZITARE	21
GHID PENTRU DEFECTIUNI	21

INSTRUCTIUNI DE SIGURANTA

- Va rugam sa faceti exercitii conform starii dvs.de sanatate. Antrenamentul excesiv poate dauna sanatatii dvs.
- Purtati imbracaminte corespunzatoare. Nu purtati haine prea largi, deoarece exista pericolul ca acestea sa sa agate de aparat. Va rugam sa purtati incaltaminte sport. Nu permiteti accesul copiilor si animalelor in preajma aparatului pentru a evita riscul de accidente.
- Aparatul nu este potrivit pentru copii. Pentru a putea fi folosit de persoanele cu handicap, acestia trebuie sa urmeze sfaturile medicilor.
- Nu folositi aparatul in aer liber, umiditate ridicata si soare.
- Va rugam sa scoateti aparatul din priza atunci cand nu il utilizati.
- Aceasta banda de alergat este potrivita pentru uz casnic, nu este recomandata pentru uz profesional sau medical.
- Ritmul cardiac indicat de calculator are caracter orientativ, nu trebuie folosit in scopuri medicale.
- In cazul deteriorarii cablului de alimentare, va rugam sa contactati producatorul sau un service pentru inlocuire.
- Va rugam sa verificati toate componentele inainte de utilizare si sa va asigurati ca toate suruburile si piulitele sunt stranse.
- Asezati banda de alergat pe o suprafata dreapta, solida si curata. Asigurati-va ca nu este nimic ascutit, fierbinte sau apa in preajma aparatului.
- Va rugam sa incetati imediat exercitiul si sa consultati medicul daca aveti urmatoarele simptome: greata, durere, ameteala, sau alte simptome.
- Asigurati-va ca mainile nu sunt aproape de partile in miscare. Nu puneti mainile si picioarele sub banda de alergare.
- Este interzisa folosirea aparatului de catre mai multe persoane in acelasi timp!
- Banda se incadreaza la nivelul HC, greutatea utilizatorului nu trebuie sa depaseasca 120 kg.
- Consultati doctorul daca suferiti de urmatoarele:
 - Cardiopatie, hipertensiune, diabet, boli respiratorii, fumati sau aveti alte boli cronice.
 - Daca aveti peste 35 de ani si sunteti supraponderal/a.
 - Sunteti insarcinata sau alaptati.



RECOMANDARI

- Daca priza si stecherul nu sunt compatibile, cereti ajutorul unui electrician.
- Voltajul indicat pentru aparat este 220V-240V AC.
- Nu utilizati un cablu de alimentare deteriorat.
- Inainte de a curata, deplasa sau repara aparatul, va rugam sa scoateti cablul din priza.





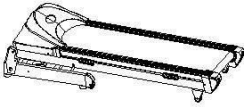
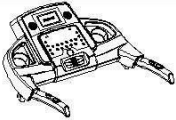

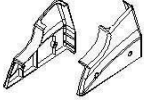
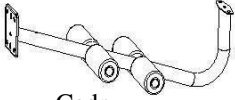
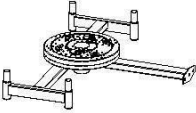
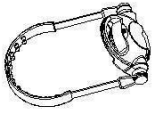
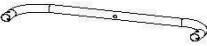
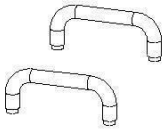
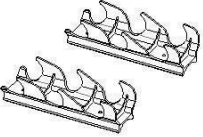
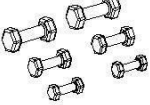
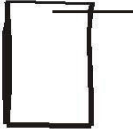

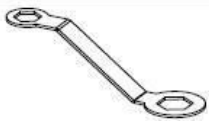

Detalii ambalare

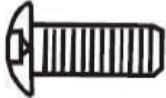
Nota:

- 1) Cititi cu atentie toate instructiunile inainte de asamblare.
- 2) Verificati daca aveti toate componentele.
- 3) Eliminati toate cutiile si spuma.
- 4) Verificati urmatoarele componente. Daca exista componente lipsa sau sunt deteriorate, contactati furnizorul.

 Cadru de baza	 Cadru superior	 Piloni	 Capace decorative -baza
 Cadru multifunctional	 Cadru disc rotativ	 Accesoriu masaj	 Suport pentru cadrul multifunctional
 Manere flotari	 Suport gantere	 Gantere	 Sac cu piese

PIESE

 Cheie imbus (1)	 Cheie (1)	 Surub M8*50*15 (4)
 Surub M8*15 (12)	 Surub M8*35*15 (4)	 Surub M8*80*20 (1)
 Saibe (21)	 Piulite (9)	 Surub M4.2*15 (8)
 Lubrifiant	 Cheie siguranta	 Conector MP3

SCHEMA

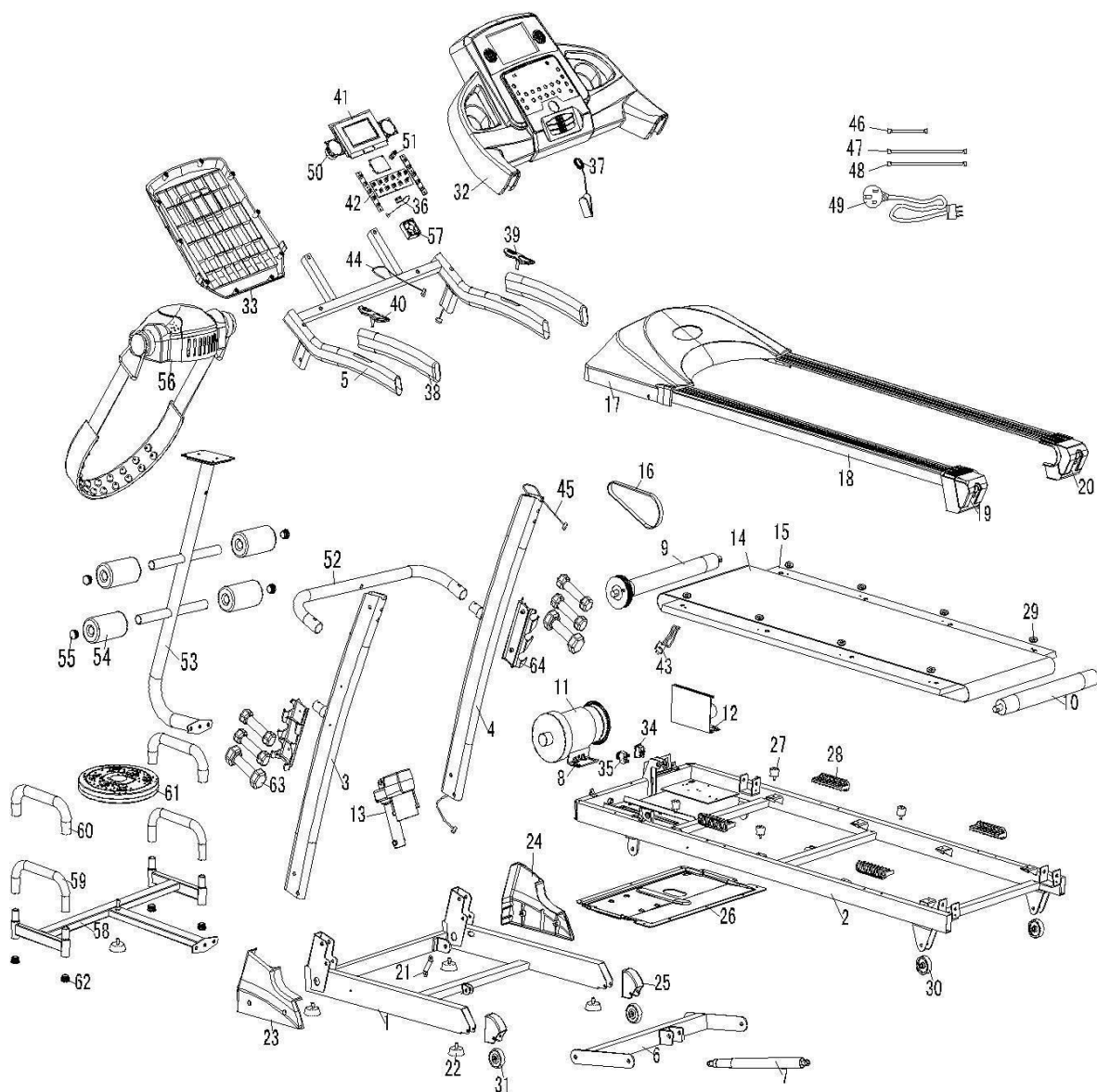

LISTA COMPONENTE

Nr.	Componenta	Cantitate
1	Cadru de baza	1
2	Cadru	1
3	Pilon stang	1
4	Pilon drept	1
5	Panou calculator	1
6	Cadru inclinare	1

7	Tija presiune	1
8	Stator motor	1
9	Rola fata	1
10	Rola spate	1
11	Motor	1
12	PCB	1
13	Motor inclinare	1
14	Banda alergare	1
15	Suprafata alergare	1
16	Curea	1
17	Capac motor	1
18	Sina laterala	2
19	Capac spate stanga	1
20	Capac spate dreapta	1
21	Piesa de conectare pentru cadrul de baza	1
22	Picior reglabil	5
23	Capac decorativ stang	1
24	Capac decorativ drept	1
25	Capace roti de transport	2
26	Carcasa inferioara motor	1
27	Amortizor socuri	6
28	Amortizor socuri lung	4
29	Placuta sina laterala	8
30	Roti de transport de cauciuc	2
31	Roti de transport baza	2
32	Carcasa superioara calculator	1
33	Carcasa inferioara calculator	1
34	Intrerupator	1
35	Protectie suprasarcina	1
36	Locas cheie de siguranta	1
37	Cheie de siguranta	1
38	Burete maner	2
39	Buton pentru ritm cardiac si viteza	1
40	Buton pentru ritm cardiac si inclinare	1
41	PCB pentru consola	1
42	Tastatura	3
43	Fir senzor	1
44	Cablu de comunicare superior	1

45	Cablu de comunicare inferior	1
46	Cablu de conectare rosu	1
47	Cablu de conectare rosu	1
48	Cablu de conectare verde	1
49	Cablu alimentare	1
50	Difuzor	2
51	Modul MP3	1
52	Suport cadru multifunctional	1
53	Cadru multifunctional	1
54	Role spuma	4
55	Capac rola	4
56	Accesoriu masaj	1
57	Ventilator	1
58	Cadru pentru disc rotativ	1
59	Manere flotari	2
60	Picioruse manere flotari	2
61	Disc rotativ	1
62	Capac cadru disc rotativ	4
63	Set gantere	2
64	Suport gantere	6

STRUCTURA BENZII DE ALERGARE

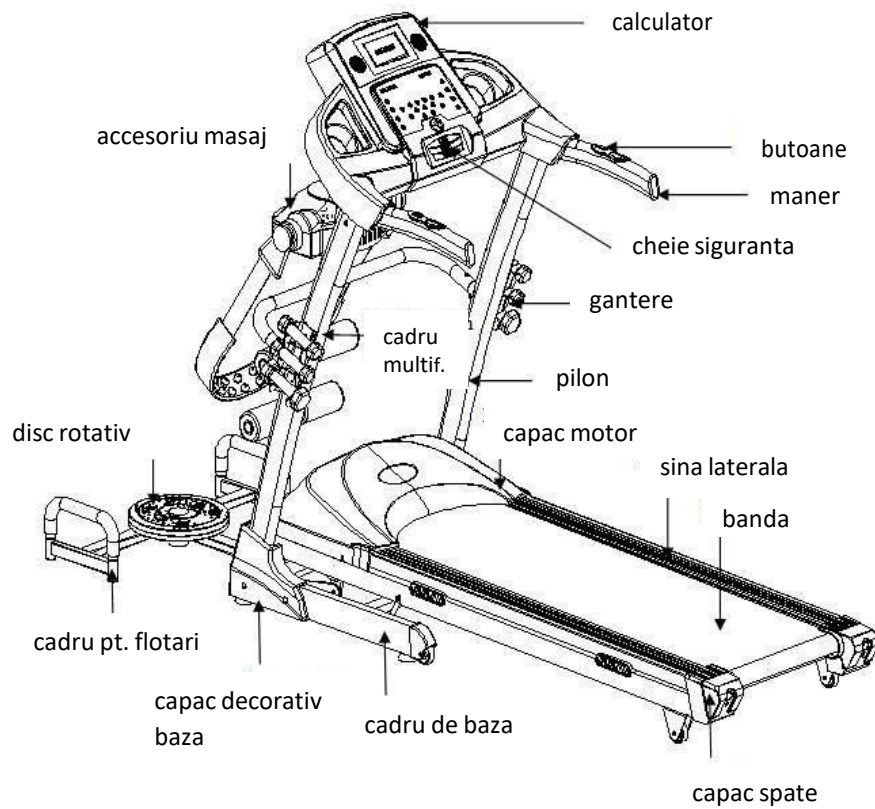

ASAMBLARE

PASUL 1: Montarea pilonilor la cadrul de baza

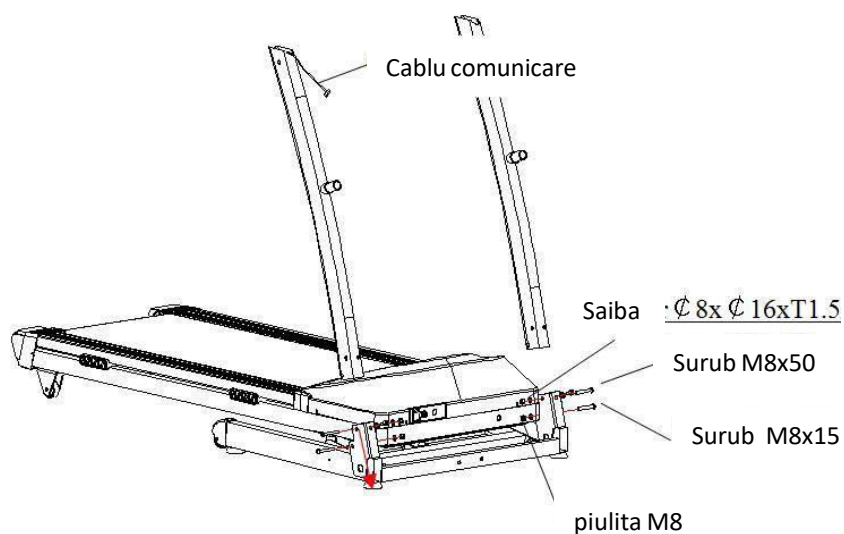

- Treceti cablul de comunicare prin pilonul drept.
- Asezati pilonii pe cadrul de baza. Utilizati 2 suruburi de tip M8*15 cu 2 saibe si 4 suruburi de tip M8*50 cu 4 saibe, 4 piulite pentru a fixa pilonii. (Nu strangeti suruburile).

PASUL 2: Asezarea cadrului superior pe cei 2 piloni

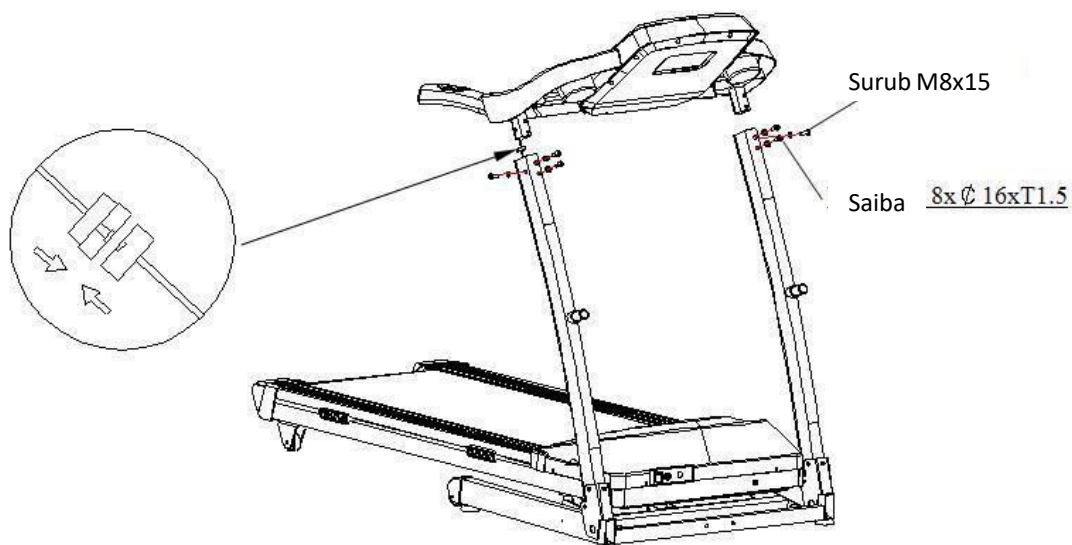

- Asigurati-va ca sunt corect conectate cablurile de comunicare.
- Asezati cadrul superior pe cei 2 piloni. Utilizati 6 suruburi de tip M8*15 si 6 saibe pentru a fixa cadrul. (Nu strangeti suruburile)
- Apasati butonul "Start", daca totul functioneaza corect, strangeti suruburile mentionate la pasii anteriori.

PASUL 3: Montarea suportului pentru cadrul multifunctional pe piloni

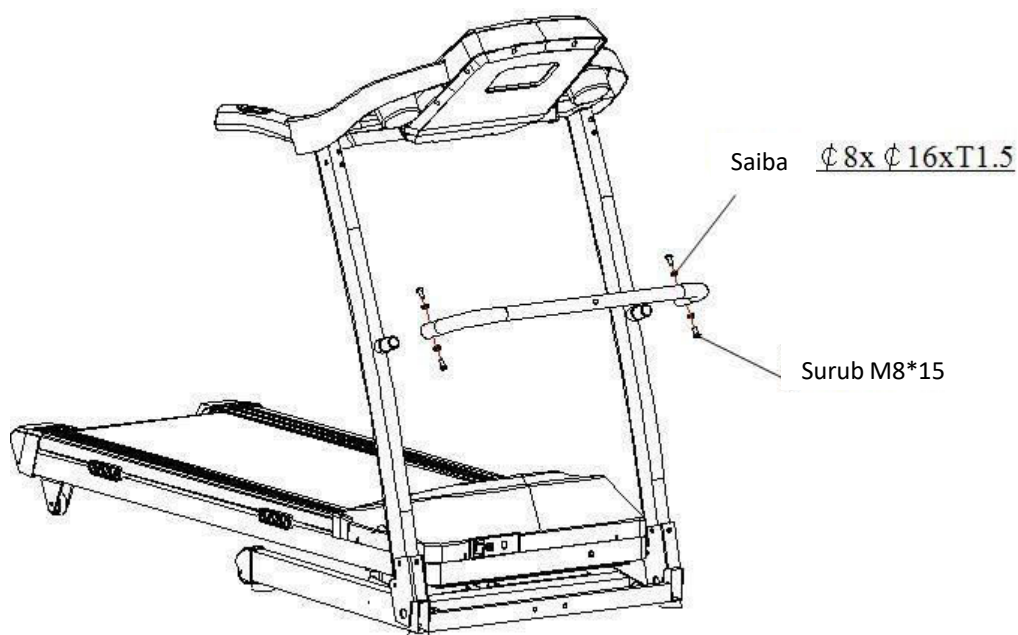

Folositi 4 suruburi de tip M8*15 si 4 saibe pentru fixare. (Nu strangeti suruburile).

PASUL 4: Montarea cadrului multifunctional la cadrul de baza si suport

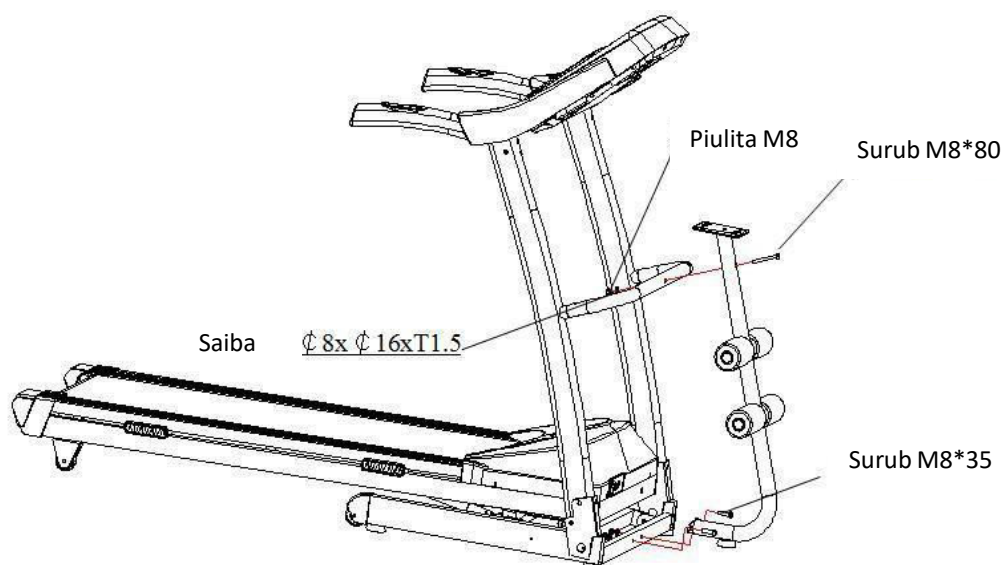

- Utilizati 2 suruburi de tip M8*35 cu 2 saibe si 2 piulite pentru a fixa cadrul multifunctional la cadrul de baza. (Nu strangeti suruburile).
- Folositi surubul M8*80 cu saiba si piulita pentru a fixa cadrul multifunctional pe suport, apoi strangeti suruburile mentionate in pasii anteriori.
- Montati cele 4 role pe cadrul multifunctional.

PASUL 5: Montarea accesoriului pentru masaj la cadrul multifunctional.

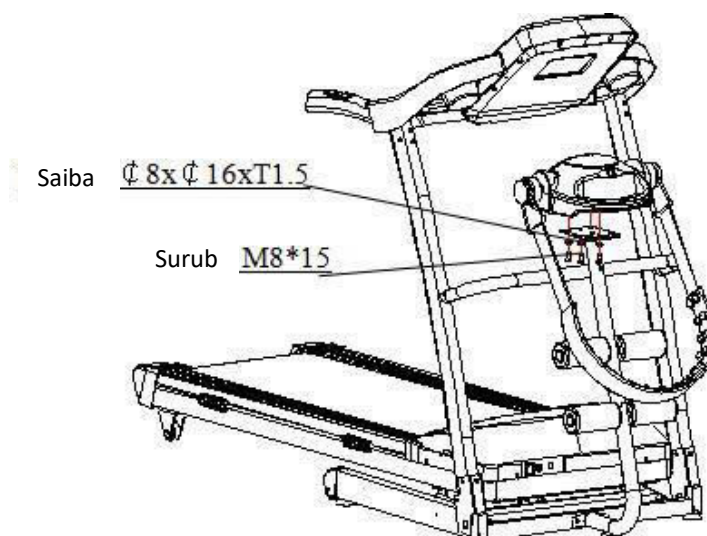

Folositi 3 suruburi de tip M8*15 cu 3 saibe pentru a fixa accesoriul pentru masaj.

PASUL 6: Montarea capacelor decorative la cadrul de baza.

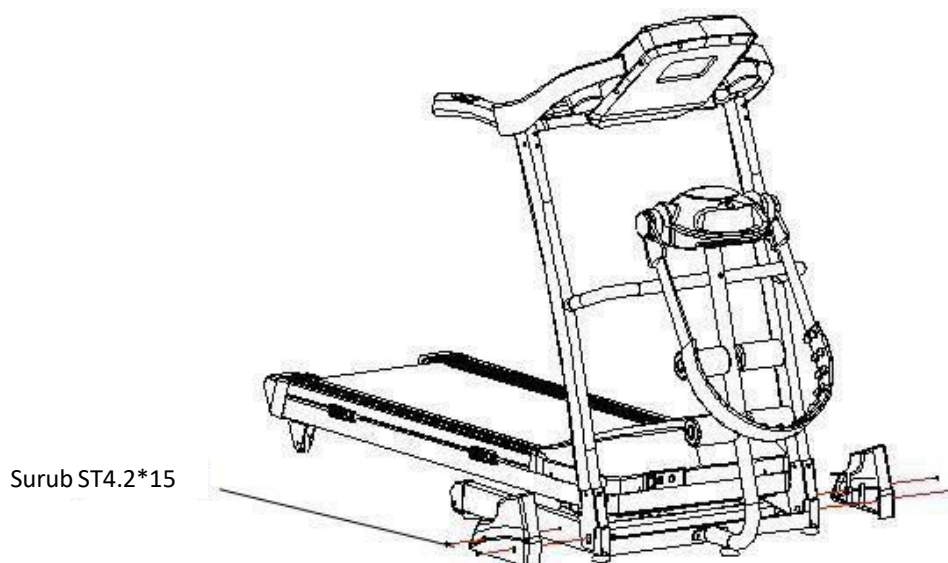

PASUL 7: Dezasamblarea surubului de conectare a cadrului de baza.

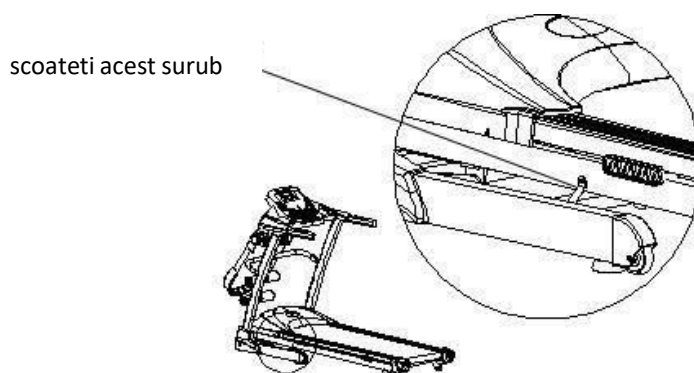

PASUL 8: Atasarea cadrului discului rotativ la cadrul de baza.

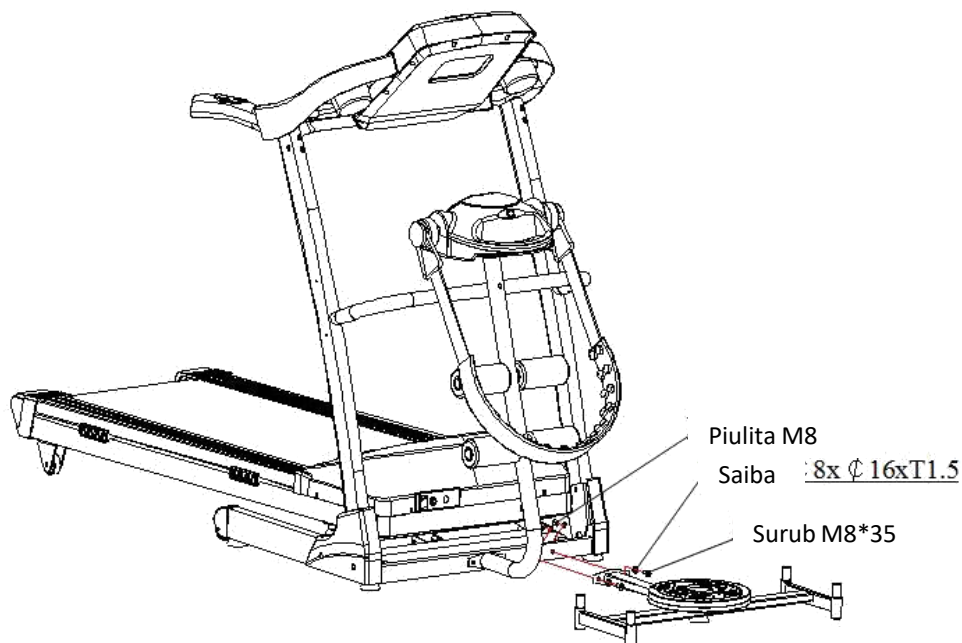

Folositi 2 suruburi de tip M8*35, 2 saibe si 2 piulite pentru fixarea cadrului discului rotativ la cadrul de baza.

PASUL 9: Atasarea suportului de gantere la piloni.

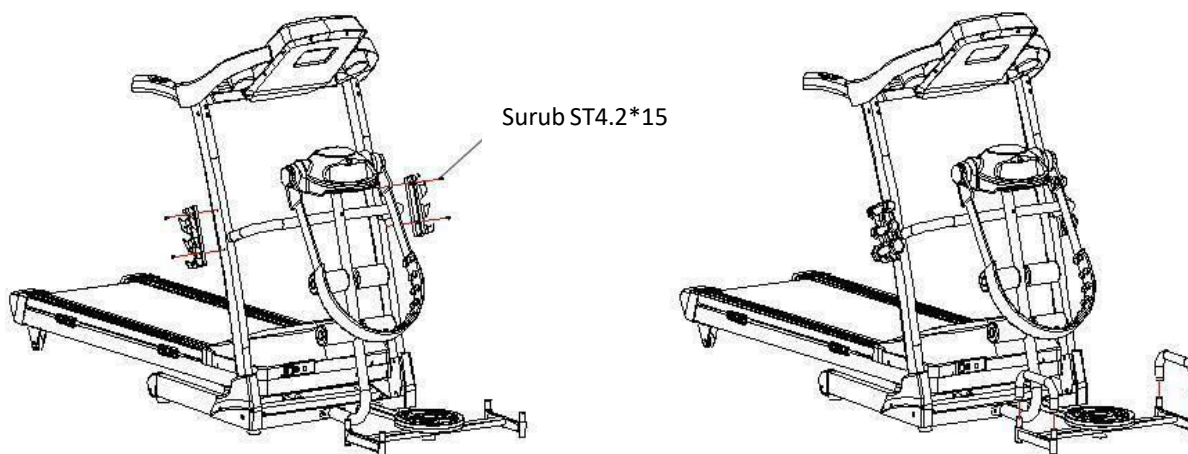

- Folositi 4 suruburi de tip ST4.2*15 pentru a fixa suportul de gantere.
- Asezati ganterele in suport iar manerele pentru flotari pe cadrul discului rotativ.

INSTRUCTIUNI DE UTILIZARE

Introduceti stecherul in priza si porniti aparatul. Lumina intrerupatorului va fi aprinsa si se va auzi un sunet de tip "Di". Lumina de la calculator va fi aprinsa de asemenea.

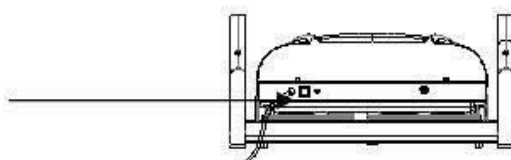

CHEIA DE SIGURANTA

Aparatul functioneaza doar cand cheia de siguranta este in pozitia corespunzatoare. Asigurati-va ca celalalt capat al cheii de siguranta este atasat la hainele dvs. In acest fel, puteti scoate cheia pentru a opri aparatul imediat, in caz de pericol.

Pentru a porni aparatul din nou, puneti cheia la loc.



PLIERE / DEPLIERE

PLIERE:

Inainte de a plia produsul, va rugam sa opriti alimentarea si sa-l scoateti din priza.

Ridicati suprafata de alergare pana cand se blocheaza.
Plierea aparatului va ajuta sa economisiti spatiu.

DEPLIERE:

Calcati pe tubul de suport si trageți in jos suprafata de alergare. Aceasta va cobori usor spre podea.

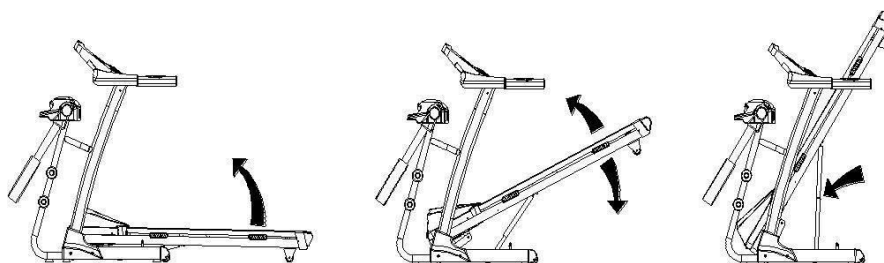

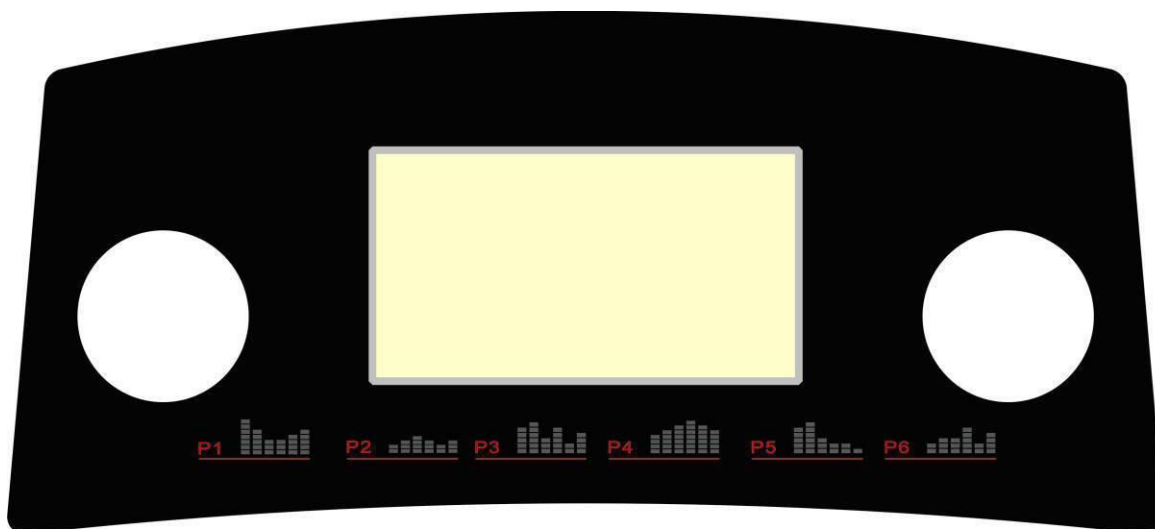

INSTRUCTIUNI DE UTILIZARE PENTRU CONSOLA





Funcții:

Timp	00:00-99:59 Min	
Viteza	1.0-16.0 km/h	
Inclinare	0-15 %	
Distanța	0.00-99.9 km	
Calorii	0-999 KCAL	
Ritm cardiac	50-200 / Min	
Program	Programe predefinite	P1-P99
	Programe definite de utilizator	U1-U2
	Grasime	FAT

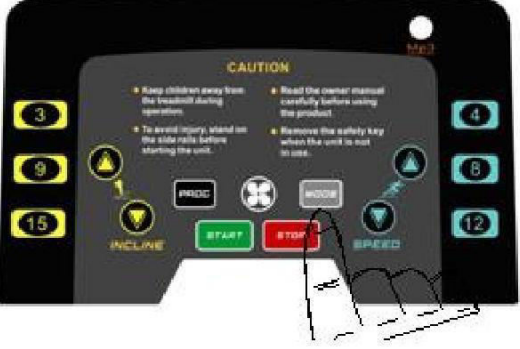
BUTOANE SI FUNCTII

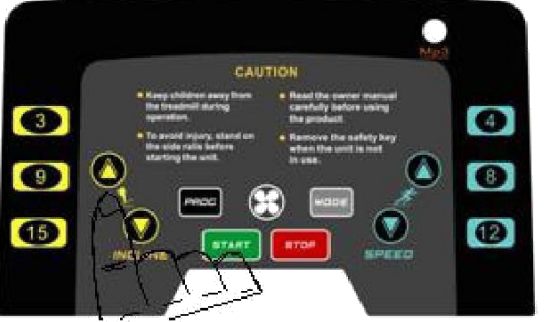
	<p>TASTA VENTILATOR</p> <p>Apasati tasta pentru a porni/opri ventilatorul.</p>
	<p>TASTA START/STOP :</p> <p>Apasati tastele "start"/"stop pentru a porni/opri banda.</p> <p>Reset:</p> <p>Apasati tasta "Stop" de 2 ori consecutiv pentru a reseta aparatul. Banda , va rula un nou program de exercitii cand apasati tasta "Start ".</p>
	<p>TASTA PROG.</p> <p>Pentru a selecta programul dorit apasati tasta "PROG."., P1-P99 sunt programele predefinite, FAT este testul pentru grasimea corporala.</p> <p>Dupa ce ati selectat programul, apasati tasta "start" pentru a incepe.</p>
	<p>TASTA MODE</p> <p>Apasati tasta "MODE.", pentru a selecta 30:00, 1.0 sau 50.</p> <p>30:00 este numaratoarea inversa pentru timp, 1.0 este numaratoarea inversa pt. distanta, 50 este numaratoarea pt. calorii. Ulterior, apasati tasta "start" pentru a incepe.</p>

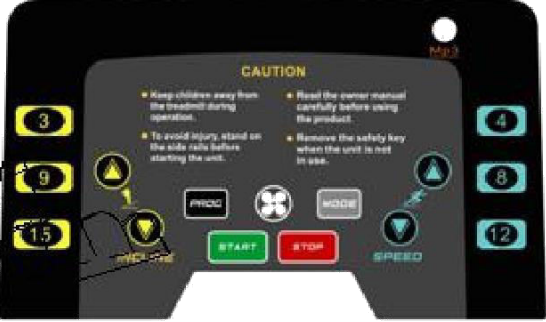
	<p>TASTA SPEED $\Delta \nabla$</p> <p>In conditia pregatit, butoanele sunt folosite pentru reglarea datelor prestabilite. In conditia de alergare, butoanele sunt folosite pentru reglarea vitezei, diferenta de viteza fiind de 0.1km/h pentru fiecare apasare. Cand apasati mai mult de 0.5 secunde, viteza va creste si descreste progresiv.</p>
	<p>TASTA INCLINE $\Delta \nabla$</p> <p>In conditia pregatit, butoanele sunt folosite pentru reglarea datelor prestabilite. In conditia de alergare, butoanele sunt folosite pentru reglarea inclinarii, diferenta de inclinare este de 1% pentru fiecare apasare. Apasand mai mult de 0.5 secunde, inclinarea va creste sau descreste progresiv.</p>
	<p>TASTA SPEED direct</p> <p>Folositi aceasta tasta pentru a seta viteza direct la 4 km/h, 8km/h, 12km/h.</p>
	<p>TASTA INCLINE direct</p> <p>Folositi tasta pentru a seta inclinarea direct la 3%, 9%, 15% .</p>

ECRANUL DE AFISARE

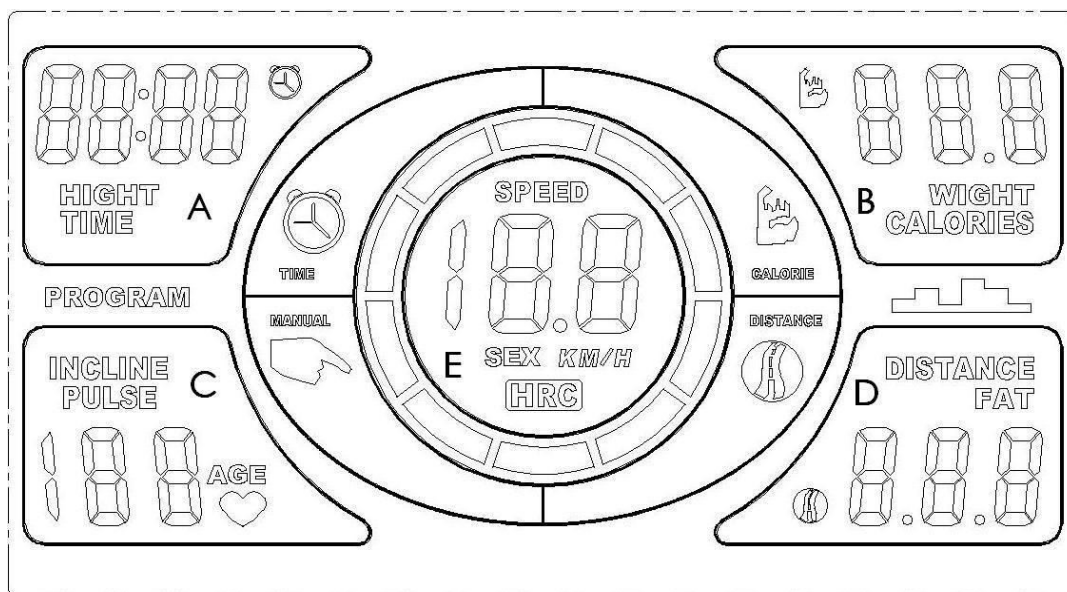

A	TIME: Afiseaza timpul sau pulsul.
	HIGHT: Afiseaza inaltimea.
B	CALORIES: Afiseaza caloriile.
	WIGHT: Afiseaza greutatea
C	INCLINE: Afiseaza inclinarea
	PULSE: Afiseaza pulsul
D	DISTANCE: Afiseaza distanta
	FAT: Afiseaza valoarea grasimii din corp
E	SPEED: Afiseaza viteza
	SEX: Afiseaza genul.

PROGRAME

PORNIRE RAPIDA (PENTRU MODUL MANUAL)

- Comutati intrerupatorul, puneti cheia de siguranta in pozitia corespunzatoare.
- Apasati tasta "START", iar pe ecran se va afisa o numaratoare inversa incepand de la 3. Dupa numaratoare, aparatul va rula cu viteza de 1.0km/h.
- Pentru a seta viteza, folositi tastele "SPEED+", "SPEED-", pentru a schimba inclinarea, utilizati tastele "INCLINEΔ", "INCLINE∇".
- Pentru afisarea pulsului, tineti ambele maini pe manere timp de 5-8 secunde.

MODUL MANUAL

- Apasati tasta "Start", banda va rula cu viteza de 1.0km/h si inclinarea 0%. In cealalta fereastra, se afiseaza o numaratoare de la 3. Apasati tastele "INCLINE direct", "SPEED direct", "INCLINEΔ", "INCLINE∇", "SPEED+", "SPEED-", pentru schimbarea vitezei si inclinarii.
- Apasati tasta "MODE" pentru a intra in modul de numaratoare pentru timp. Fereastra "Time" afiseaza "30:00", apasati tastele "SPEED+", "SPEED-" pentru a seta timpul de exercitiu intre 5:00—99:00.

- In modul de numaratoare pentru distanta, apasati tasta “MODE” pentru a accesa. Fereastra “DIST” afiseaza “1.0”, apasati tastele “INCLINE△”, “INCLINE▽”, “SPEED+”, “SPEED-” pentru a seta distanta, intre 0.5—99.5
- In modul de numaratoare pentru calorii, apasati “MODE” pentru a accesa. Fereastra “CAL” afiseaza “50”, apasati tastele “INCLINE△”, “INCLINE▽”, “SPEED+”, “SPEED-” pentru a seta kaloriile 10—999.
- Dupa setarea timpului, distantei si caloriilor, apasati tasta “start” pentru a porni aparatul. Va fi afisata o numaratoare inversa de la 3 secunde! Dupa numaratoare, banda va rula cu viteza de 1.0km/h. Apasati tastele “INCLINE△”, “INCLINE▽”, “SPEED+”, “SPEED-” pentru ajustarea vitezei si inclinarii. Apasati tasta “stop”, pentru a opri aparatul.

PROGRAMUL PRESET

Banda dispune de 99 programe predefinite P1-P99. Apasati tasta “PROG.” continuu, pentru a selecta programul dorit de la “P1-P99”. Dupa selectarea programului, apasati tasta “MODE”, fereastra “Time” va afisa “30:00”, apasati tastele “INCLINE△”. “INCLINE▽”, “SPEED+”, “SPEED-” pentru a seta timpul de la 5:00—99:00. Dupa ce ati finalizat setarile, apasati tasta “START” pentru a porni banda. Fiecare program predefinit este

inpartit in 10 parti, fiecare parte= timp setat/18 . In timpul fiecarei parti, apasati —SPEED △ sau ▽ pentru a schimba viteza si apasati —INCLINE △ sau ▽ pentru a schimba inclinarea, daca este necesar. La trecerea la urmatoarea parte, se va auzi un sunet —Bil de 3 ori, apoi viteza si inclinarea vor fi modificate conform programului predefinit. Dupa finalizarea unui program, se va auzi un sunet —Bil de 3 ori, apoi aparatul se va opri incet si ecranul va afisa —Endl. Aparatul va fi in conditia pregatit dupa 5 secunde.

PGROGRAME DEFINITE DE UTILIZATOR

Apasati tasta “PROG.”, fereastra “PROGRAM” va afisa pe rand “P1-P99”, U1-U2, FAT. U1-U2 sunt programe definite de utilizator. Dupa selectarea U1 sau U2, apasati “MODE” pentru a seta, “SPEED+”,

“SPEED-” pentru setarea vitezei, “INCLINE△”, “INCLINE▽” pentru setarea inclinarii. Ulterior apasati tasta —MODE| pentru confirmarea primei parti si setati partea urmatoare. Dupa ce setati cele 10 parti, apasati tasta START| pentru a porni aparatul. Programele definite de utilizator vor fi memorate in aparat pentru totdeauna, sau pana la resetarea lor. Aceste date nu vor disparea daca opriti alimentarea.

Parametri	Gama de valori	Valori afisate
Timp (minute:secunde)	5:00-99:00	0:00—99:59
Inclinare (%)	0-15	0-15
Viteza (KM/H)	1.0-16	1.0-16
Distanta (KM)	0.5-99.9	0.00—99.9
Ritm cardiac (timp/minut)	N/A	60-185
Calorii (cal)	10-999	0—999

TEST GRASIME

Apasati tasta “PROG.” continuu pentru a ajunge in modul FAT. Apasati tasta “MODE”, iar pe ecran vor fi afisate “HEIGHT”, “WEIGHT”, “AGE”, “SEX”, “FAT”. Apasati tastele “INCLINE△”, “INCLINE▽” “SPEED+”, “SPEED-” pentru a seta. Dupa setare, apasati tasta “MODE” pentru a reveni la modul “FAT”. Tineti mainile pe senzorii pentru puls timp de 5-8 secunde si pe ecran se vor afisa valorile grasimii corporale. Verificati daca inaltimea si greutatea dvs. corespund cu datele din tabel.

F-1	SEX	BARBAT	FEMEIE
F-2	VARSTA	10-----99	
F-3	INALTIME	100----220	
F-4	GREUTATE	20-----150	
P	GRASIME	≤19	Subponderal/a
	GRASIME	=(20---25)	Normal/a
	GRASIME	=(25---29)	Supraponderal/a
	GRASIME	≥30	Obezitate

MODUL DE ECONOMISIRE A ENERGIEI

Daca porniti aparatul si nu apasati nici o tasta timp de 10 min, aparatul va intra in modul de economisire a energiei si nu va fi nici o lumina pe ecran. Puteti apasa orice tasta pentru a intra in conditia de pregatit.

INTRETINERE

Metode de reglare a benzii de alergare si benzii poly-V:

Cand banda de alergare scapa urmati pasii de mai jos:

- Scoateti aparatul din priza, scoateti suruburile si carcasa cadrului de baza.
- Setati viteza la 3km/h, calcati pe banda de alergare cu forta si incercati sa o opriti. Daca se opreste si banda si rola din fata, dar motorul inca functioneaza, trebuie sa reglati cureaua poly-V.
- Setati viteza la 3km/h, calcati pe banda de alergare cu forta si incercati sa o opriti. Daca banda se opreste, dar rola din fata inca functioneaza, trebuie sa reglati banda de alergare.

Ajustare curea poly V:

- Opriti alimentarea si detasati carcasa cadrului de baza.
- Slabiti cele 4 suruburi de la motor, rotiti suruburile curelei V in directia acelor de ceas apoi stangeti cele 4 suruburi de la motor.

Ajustare banda de alergare:

- Setati viteza la 6km/h.
- Invertiti o jumătate de rotatie in directia acelor de ceas ambele suruburi de la capatul benzii de alergare din partea dreapta si stanga, folosind cheia imbus. (Diagrama 1 si Diagrama 2)
- Daca dupa reglare, banda inca scapa, repetatii pasii din nou.

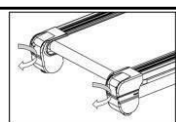

Strangeti banda de alergare (Diagrama 1)

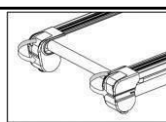

Slabiti banda de alergare (Diagrama 2)

Devierea benzii de alergare:

- a) Asezati aparatul pe o suprafata dreapta si setati viteza la 6 km/h.
- b) Daca banda deviaza spre dreapta, ajustati surubul din dreapta, o jumatate de rotatie in sensul acelor de ceas, apoi ajustati surubul din stanga, o jumatate de rotatie in sens invers acelor de ceas.(Diagrama 3)
- c) Daca banda deviaza spre stanga, ajustati surubul din stanga o jumatate de rotatie in sensul acelor de ceas, apoi ajustati surubul din dreapta, o jumatate de rotatie in sens invers al acelor de ceas.(Diagrama 4)
- d) Daca banda tot mai scapa, repetati pasii de mai sus.

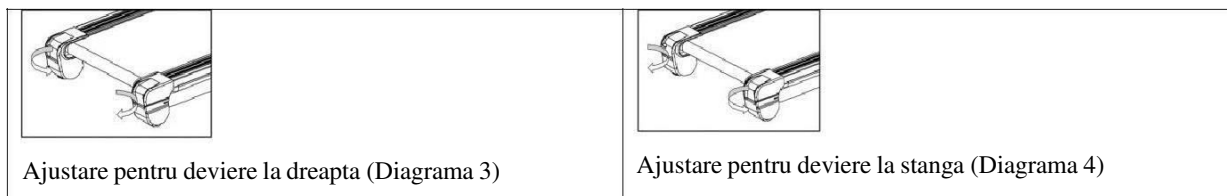

Lubrifiant- Ulei de silicon (sticla alba)

Toate benzile de alergare au fost lubrifiate înainte de ambalare. Cu toate acestea , este necesar sa se adauge lubrifiant in mod regulat dupa anumite perioade. Frecarea dintre suprafata de alergare si banda are un efect mare asupra durabilitatii aparatului. Urmati pasii de mai jos:

Pasul 1. Opriti alimentarea si slabiti banda (slabiti suruburile de la capatul benzii de alergare).

Pasul 2. Ridicati banda si curatati spatiul dintre banda si suprafata de alergare. Turnati silicon din sticluta alba furnizata, si aplicati uniform pe toata suprafata.

Pasul 3. Dupa ce ati lubrifiat banda strangeti suruburile la loc. Rulati banda cu o viteza de 1km/h fara sa va urcati pe ea. Ajustati ambele suruburi, astfel incat banda sa fie in centrul rolei din spate. Rulati banda cu o viteza de 5km/h timp de 3minute.

Pasul 4. Urcati-va pe banda si setati viteza de 5km/h. Daca mai este nevoie, ajustati din nou cele 2 suruburi.

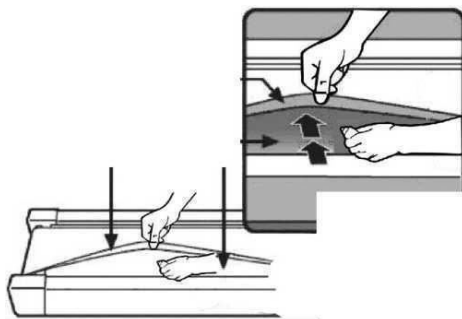

CURATARE

- a) Va rugam sa opriti aparatul si sa scoateti cablul de alimentare din priza inainte de a curata.
- b) Stergeti frecvent praful de pe banda si suprafata de alergare.
- c) Stergeti cadrul si banda cu o carpa moale.
- d) Scoateti carcasa de protectie a motorului o data la doua luni si aspirati-o.

Depozitare

Banda de alergare trebuie depozitata doar in interior. Feriti banda de apa si nu inserati nimic in ea.

Iarna pastrati aerul putin umed si feriti aparatul de electricitate statica, poate perturba functionarea calculatorului.

GHID PENTRU DEFECTIUNI

Nr.	Defectiune	Motive	Solutii
1	Banda nu porneste	Cheia de siguranta nu este in pozitia corecta	Puneti cheia de siguranta in pozitia corecta
		Intrerupatorul este comutat pe "0"	Comutati intrerupatorul pe "1"
2	Consola nu functioneaza	Consola si cablul de comunicare superior nu sunt corect conectate	Dezasamblati consola si verificati cablul de comunicare, verificati daca este corect conectat
		Cablul de comunicare superior este rupt	Inlocuiti-l
3	Pulsul nu poate fi afisat	Senzorul pentru puls nu este suficient de umed	Umeziti-l cu apa
		electromagnetism	Feriti-va de electromagnetism
4	Inclinarea nu functioneaza	Cablul motorului nu este corect conectat	Detasati carcasa si reconectati-l
5	Banda ruleaza mai incet sau mai repede decat viteza afisata	Neajustata	Ajustati-o
6	Banda scapa	Banda nu este destul de stransa	Cititi pasii pentru reglarea benzii de la sectiunea "Intretinere"
7	Banda deviaza	Banda nu este ajustata	Cititi pasii pentru deviere de la sectiunea "Intretinere"
8	Pe ecran apare E0	Cheie de siguranta fara semnal	Daca cheia de siguranta este atasata la aparat, verificati daca este corect conectata. Daca nu functioneaza, inlocuiti-o.
9	Pe ecran apare E1	Senzorul nu are semnal	Verificati cablul senzorului daca este corect conectat sau este rupt.
10	Pe ecran apare E2	Eroare PCB	Inlocuiti PCB
11	Pe ecran apare E3	Fluctuatie mare de viteza	Daca problema a aparut cat viteza era mai mare de 8km/h, motivul este suprasarcina, banda s-a deteriorat sau necesita lubrifiere.
			Daca motorul a fost folosit o perioada lunga de timp, inlocuiti-l. In caz contrar, inlocuiti

			PCB.
12	Pe ecran apare E04	PCB si consola nu comunica	Verificati cablul de comunicare inferior si conexiunea acestuia cu PCB. Verificati cablul de comunicare superior si conexiunea acestuia cu consola.
13	Pe ecran apare E05	Protectie curent	Verificati daca este suprasarcina.
14	Pe ecran apare E06	Problema cu motorul	Verificati daca motorul este bine conectat, in caz contrar, inlocuiti PCB sau motorul.
15	Pe ecran apare E08	Protectie suprasarcina	Daca problema nu este suprasarcina, lubrifiati banda , schimbati banda, suprafata de alergare sau PCB
16	Pe ecran apare E09	Protectie supraincalzire	Opriti aparatul si lasati-l sa se raceasca. Daca eroarea apare si la temperaturi normale, inlocuiti PCB.
17	Pe ecran apare E10	Protectie supratensiune	Verificati tensiunea de alimentare
18	Pe ecran apare E12	Eroare de inclinare	Verificati firul VR , AC, firul motorului de inclinare, si PCB daca sunt corect conectate sau sunt rupte. Dupa verificare, restartati PCB.



Oficiu:
Telefon:
E-mail:
Web:

Русе, ул. "ТЕЦ Изток" 20
070080020 / 09897612190
office@yako.bg
www.insportline.bg

