

## **návod na použití**

### **Veslovací trenažér POWER MASTER**

IN 465

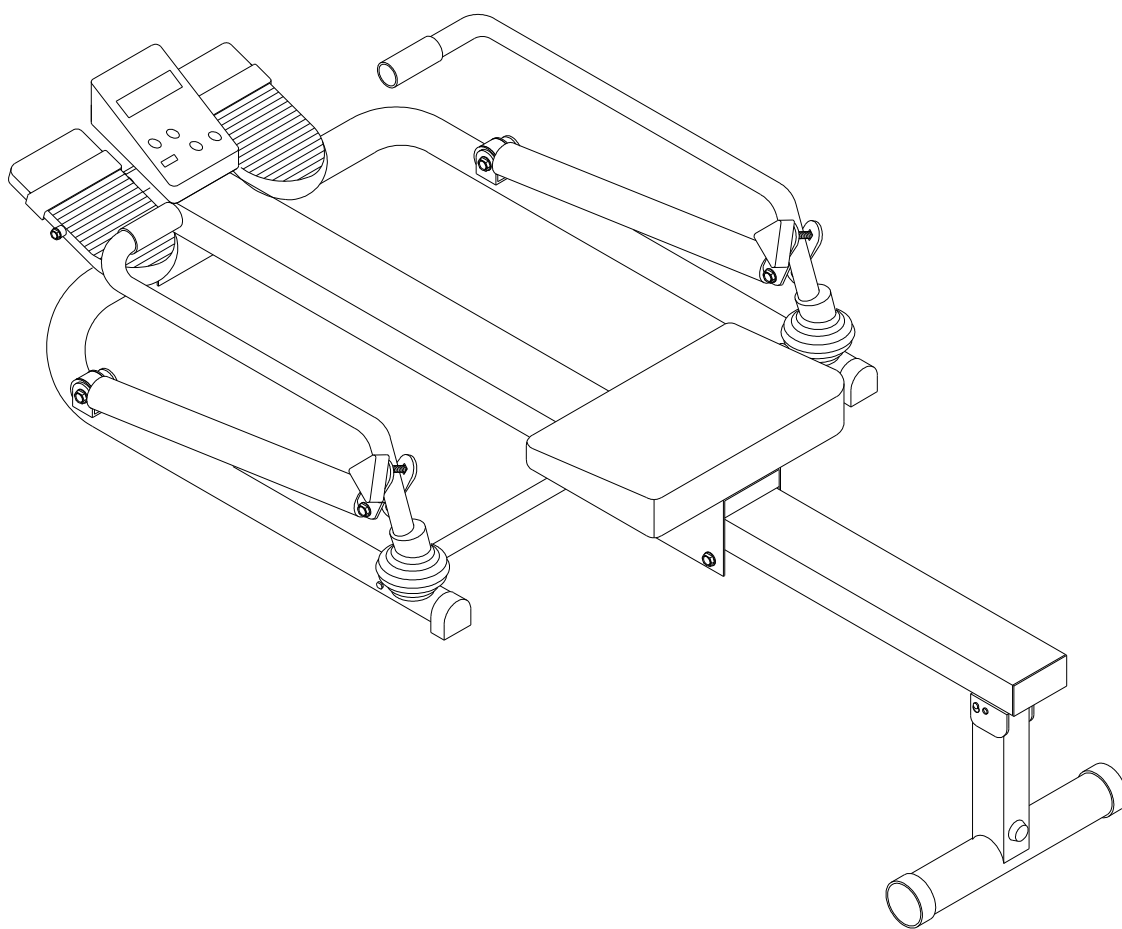

#### **ZÁRUČNÍ A POZÁRUČNÍ SERVIS ZAJIŠŤUJE:**

SEVEN SPORT s. r. o., Dělnická 957, 749 01 Vítkov

[www.insportline.cz](http://www.insportline.cz)

tel: +420 556 770 191, email: [servis@insportline.cz](mailto:servis@insportline.cz)

pre Slovensko: inSPORTline s.r.o., Bratislavská 36, 911 05 Trenčín

tel: + 421 32 6526704, email: [insportline.reklamacie@stonline.sk](mailto:insportline.reklamacie@stonline.sk)

## Části stroje

Č.	Popis	Množství
1	Kolejnice	1
2	Sedlo	1
3	Základna sedlové tyče	1
4	Šroub M6*16L	4
5	Šroub M4*20L	5
6	Gumový tlumič	5
7	Obdélníková krytka	2
8	Stabilizační podpěra	1
9	Computer	1
10	Plochá podložka M8	33
11	Šroub M8*70L	1
12	Kolík	1
13	Kabel computeru vrchní	1
14	Nylonová matice M8	19
15	Stabilizační tyč	1
16	Krytky stabilizační tyče	2
17	Podpěrná tyč	1
18	Šroub M8*35L	1
19	Levá podpěrná část	1
20	Pravá podpěrná část	1
21	Šroub M8*15L	6
22	Chráníč	2
23	Levé veslo	1
24	Pravé veslo	1
25	Hydraulický válec	2
26	Šroub M8*55L	4
27	Kabel computeru spodní	1
28	Pěnovka	2
29	Zadní krytky tyče	2
30	Přední krytky tyče	2
31	Matice rukojetí	2
32	šroub M8*40L	2
33	šroub M8*50L	2
34	“H” podpěra	2
35	Šroub M8*40L	2
36	Tyč pedálů	1
37	Gumová stopka	4
38	Kulatá krytka	2
39	Pedály	2

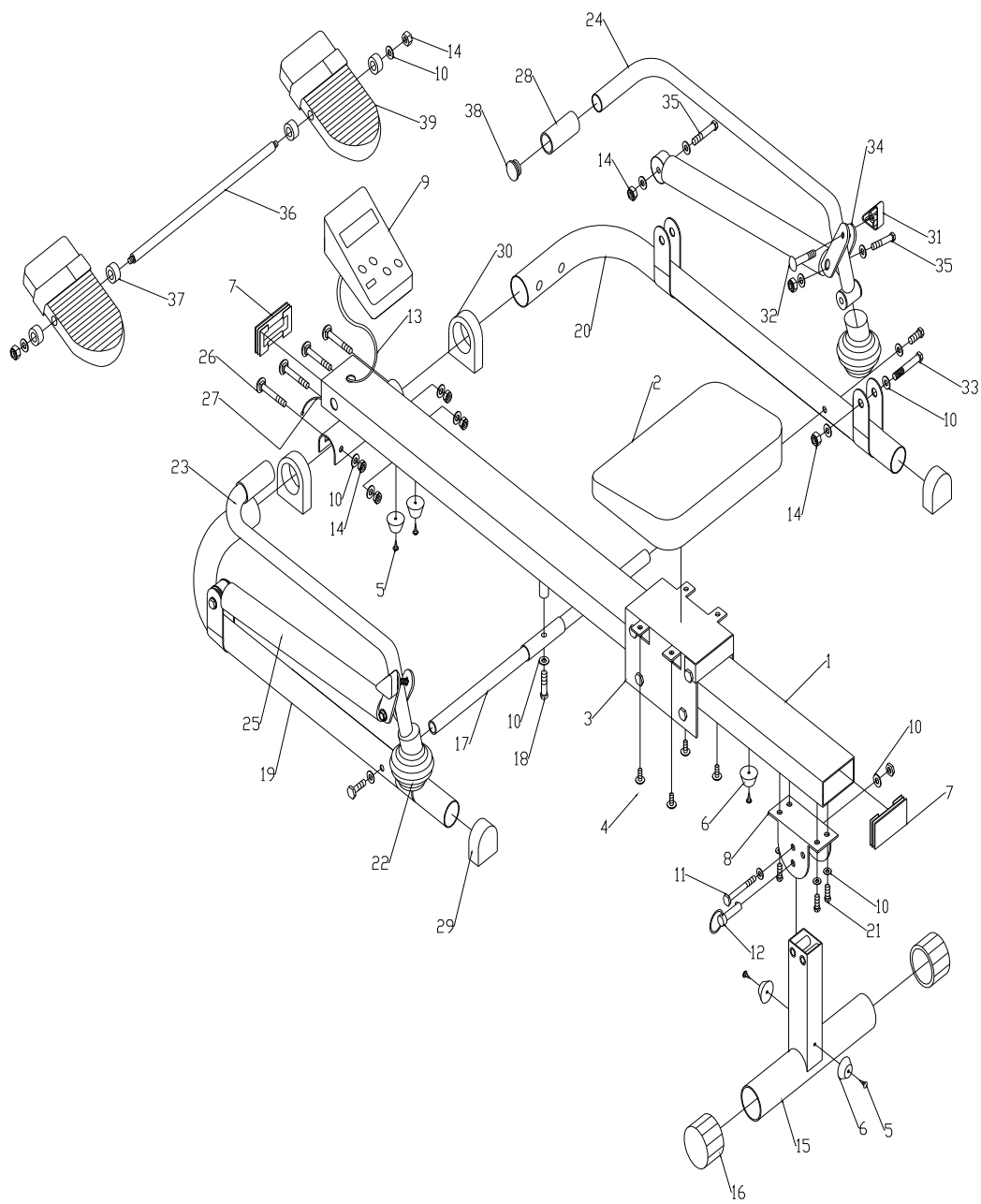

# Návod na složení:

## KROK 1

Nasuňte základnu sedlové tyče (3) na kolejnici (1). Pak připevněte sedlo (2) na sedlovou základnu (3) pomocí šroubů (4).

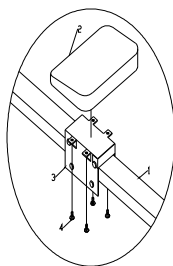
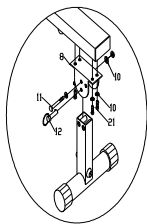

## KROK 2

Připevněte kulaté gumové krytky (16) na oba konce stabilizační tyče (15).

Připevněte stabilizační podpěru (8) na kolejnici (1) pomocí šroubů (21) a plochých podložek (10).

Pak připevněte stabilizační tyč (15) na stabilizační podpěru (8) pomocí šroubu (11), podložek (10) a matic (14).

Můžete si nastavit sklon cvičící pozice pomocí kolíku (12) nebo jej můžete vytáhnout.

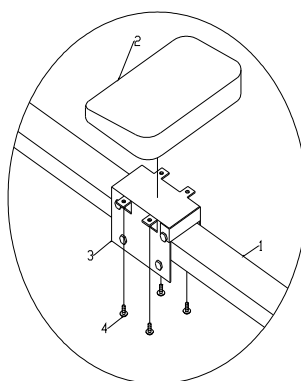
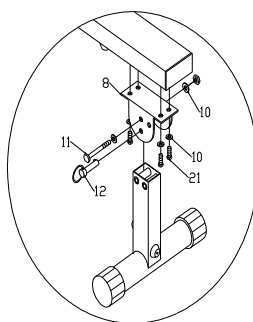

### KROK 3

Připevněte přední krytku (30) a zadní krytku (29) na pravou a levou podpěrnou část (20 a 19). Pak připevněte levou podpěrnou část (19) a pravou podpěrnou část (20) na kolejnici (1) pomocí šroubů (26), plochých podložek (10) a matic (14).

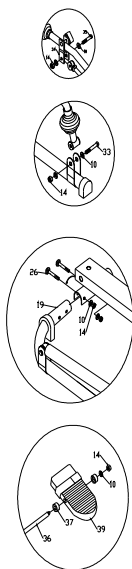

### KROK 4

Připevněte podpěrnou tyč (17) ke kolejnici (1) pomocí šroubu (18) a podložky (10). Pak spojte pravou a levou podpěrnou část (19 a 20) k podpěrné tyči (17) pomocí šroubů (21) a plochých podložek (10).

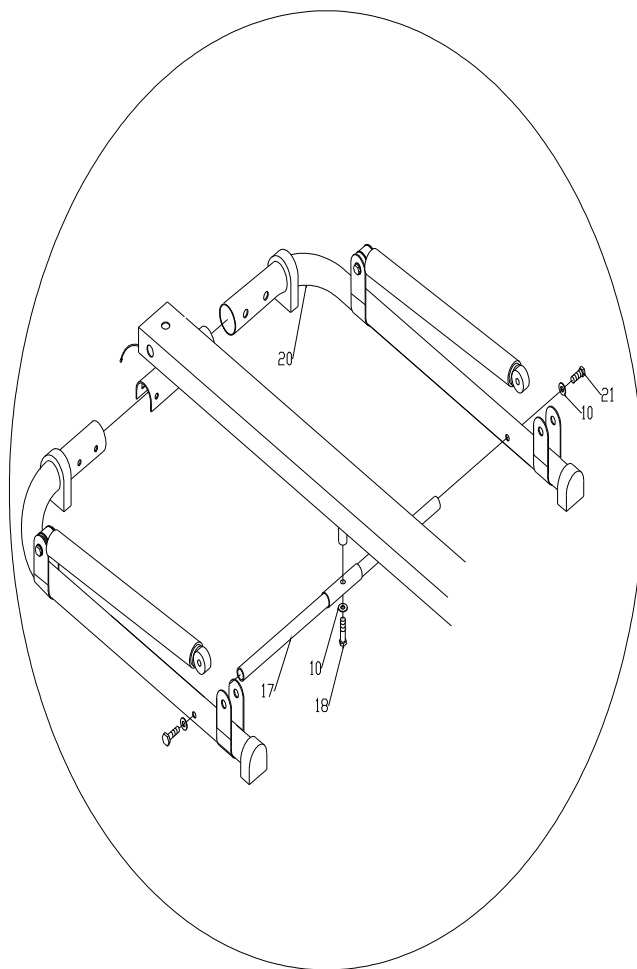

## KROK 5

Připevněte pravé a levé veslo (24 a 23) na pravou a levou podpěrnou část (20 a 19) s chráničem (22), šroubem (33), plochými podložkami (10) a maticemi (14).

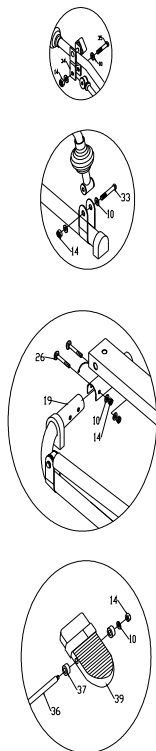

## KROK 6

Připevněte H podpěru (34) na vesla (23 a 24) pomocí šroubů (32) a matic (31). Připevněte pohyblivý konec hydraulického válce (25) k H podpěře (34) pomocí šroubu (35), plochých podložek (10) a matic (14). Pak připevněte pevný konec hydraulického válce (25) k podpěrné části (19 a 20) pomocí šroubu (35), plochých podložek (10) a matic (14).

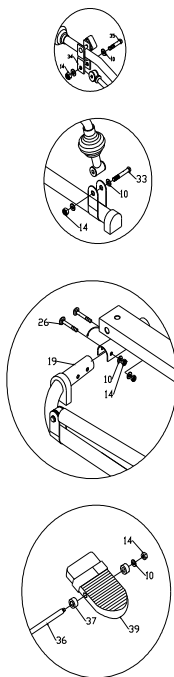

## KROK 7

Připevněte pedály (39) pomocí pedálové tyče (36), stopek (37), plochých podložek (10) a matic (14).

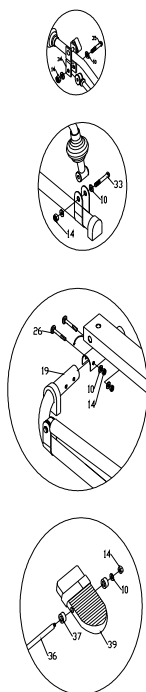

## KROK 8

Spojte vrchní a spodní kabel computeru (13 a 17), pak připevněte computer (9) na kolejnici (1).  
Connect the computer cable upper and lower (13&17) together, then fit the computer (9) to the rail (1).

### Computer

#### **Funkce tlačítek:**

MODE: Tímto tlačítkem vyberete a potvrdíte jednotlivé funkce, které chcete.

RESET: Tlačítko, kterým vymažete hodnoty na nulu.

#### **Funkce computeru:**

TIME (čas):

- Mačkejte tlačítko MODE, dokud nebude v nabídce TIME (čas). Čas se začne načítat.
- Zmáčknutím tlačítka MODE ještě jednou potvrdíte funkci času a dvojtečka přestane blikat.
- Zmáčknutím tlačítka RESET vymažete hodnotu na nulu.

DISTANCE (vzdálenost):

- Mačkejte tlačítko MODE, dokud nebude v nabídce DISTANCE (vzdálenost) a bude blikat.
- Zmáčkněte tlačítko MODE ještě jednou a potvrdíte funkci vzdálenosti.
- Zmáčknutím tlačítka RESET vymažete hodnotu na nulu.

CALORIES (kalorie):

- Mačkejte tlačítko MODE, dokud nebudou v nabídce CALORIES (kalorie) a budou blikat.
- Zmáčkněte tlačítko MODE ještě jednou, potvrdíte funkci kalorií a přestane blikat.

SCAN:

- Zmáčkněte tlačítko MODE dokud se na displeji nezobrazí SCAN. Na displeji se zobrazí následující funkce a každá na displeji chvíli zůstane.

TIME-DISTANCE-COUNT- (čas – vzdálenost – počítání)

TOTALCOUNT-CALORIE (celkové počítání – kalorie)

COUNT/TOTALCOUNT (počítadlo vzdálenosti):

- Zmáčkněte tlačítko MODE dokud se v nabídce nezobrazí COUNT a bliká.
- Počítadlo se automaticky zapne.

TOTALCOUNT (Celková vzdálenost) zobrazí celkovou ujetou vzdálenost.

## UPOZORNĚNÍ

**Trenažér musí být umístěn na rovné a pevné podložce. Před každým použitím**

**výrobku zkontrolujte dotažení všech šroubů.**

**Tento výrobek je určen pouze k domácímu použití.**

### Záruční podmínky:

1. na trenažér se poskytuje kupujícímu záruční lhůta 24 měsíců ode dne koupě
2. v době záruky budou odstraněny veškeré poruchy výrobku způsobené výrobní závadou nebo vadným materiálem výrobku tak, aby věc mohla být řádně užívána.
3. Práva ze záruky se nevztahují na vady způsobené:
  - mechanickým poškozením
  - neodvratnou událostí, živelnou pohromou
  - neodbornými zásahy
  - nesprávným zacházením, či nevhodným umístěním, vlivem nízké nebo vysoké teploty, působením vody, neúměrným tlakem a nárazy, úmyslně pozměněným designem, tvarem nebo rozměry
4. Reklamace se uplatňuje zásadně písemně s údajem o závadě a potvrzeným záručním listem.
5. Záruku lze uplatňovat pouze u organizace ve které byl výrobek zakoupen.

datum prodeje

razítko a podpis prodejce

dodavatel:

Seven Sport s.r.o.,

Nám. J. Zajíce 3, Vítkov 749 01

[www.insportline.cz](http://www.insportline.cz)



## ZÁRUČNÍ A POZÁRUČNÍ SERVIS ZAJIŠŤUJE:

SEVEN SPORT s. r. o., Dělnická 957, 749 01 Vítkov

[www.insportline.cz](http://www.insportline.cz)

tel: +420 556 770 191, email: [servis@insportline.cz](mailto:servis@insportline.cz)

pre Slovensko: inSPORTline s.r.o., Bratislavská 36, 911 05 Trenčín

tel: + 421 32 6526704, email: [insportline.reklamacie@stonline.sk](mailto:insportline.reklamacie@stonline.sk)

- MUSÍTE** SI PŘEDSTAVIT, ŽE UŽ  
**NEMUSÍTE** PŘI REKLAMACI JEZDIT S VÝROBKEM K PRODEJCI  
**NEMUSÍTE** PRACNĚ STUDOVAT NÁVODY KE SKLÁDÁNÍ A POUŽITÍ  
**MUSÍTE** JEN ZAVOLAT +420 556 770 191

Od 1.4.2006 na fitness zařízení značky INSPORTLINE a SPARTAN v doporučené ceně od 3900,- Kč zajišťujeme:

- prodloužené záruky na rámy a elektrozařízení na 5 let
- odborný ZÁRUČNÍ i POZÁRUČNÍ servis na 36-ti místech v ČR
- servis a údržbu přímo u zákazníka
- odborné sestavení fitness zařízení u zákazníka

**Pro tyto služby volejte +420 556 770 191, e-mail: [servis@insportline.cz](mailto:servis@insportline.cz)**