



РЪКОВОДСТВО ЗА

–

IN 28153

inSPORTline X-NT B20

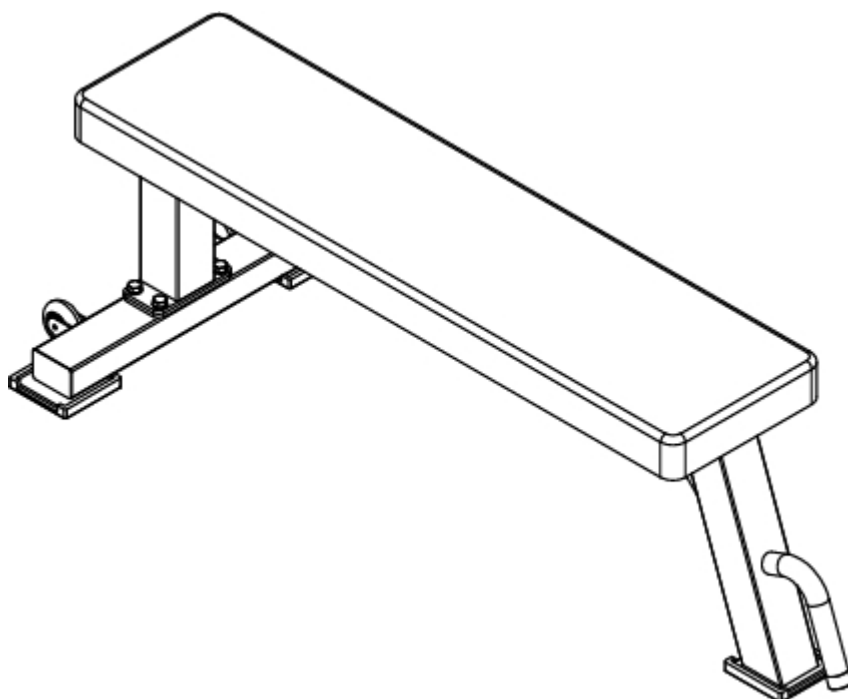





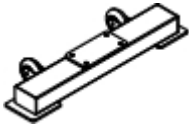
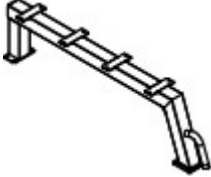
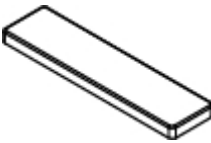

SevenSport s.r.o. си запазва правото да извършва промени и подобрения в продукта си без предварително предупреждение. Посетете нашите www.insportline.bg, www.yako.bg най-нова версия на ръководството.

ИНСТРУКЦИИ ЗА БЕЗОПАСНОСТ

- Преди употреба и монтаж прочетете ръководството и го съхранете за бъдеща употреба.
- Преди да започнете монтажа, проверете дали опаковката е пълна и състоянието на всички части. Използвайте само оригинални резервни части и аксесоари. Не извършвайте неodobрени модификации на продукта.
- Монтажът може да се извършва само от възрастен човек, препоръчва се монтаж от 2 души. Преди употреба проверете правилността на монтажа и стабилността на продукта. Устройството трябва да функционира правилно, за да не се стигне до нараняване на потребителя. Ако устройството не функционира правилно, има признаци на износване или повреда, спрете да го използвате. Повредените или износени части трябва да бъдат подменени от специалист.
- Дръжте извън обсега на деца и домашни любимци.
- Само за един човек
- Ако почувствате неразположение, болка в гърдите или други необичайни физически симптоми, незабавно прекратете употребата.
- Дръжте крайниците си далеч от движещите се части.
- Поставете уреда върху равна, стабилна и чиста повърхност.
- Винаги носете подходящо спортно облекло и обувки, не носете прекалено широки дрехи или бижута.
- Използвайте уреда само за целите, за които е предназначен.
- Не извършвайте неodobрени модификации.
- По време на употреба премахнете всички остри предмети около уреда.
- Уредът трябва да бъде поставен на разстояние минимум 0,6 м от други предмети.
- Хората с ограничени умствени или физически способности не трябва да използват уреда.
- Преди тренировка винаги загрявайте мускулите с разгривка.
- Ако на уреда се появят остри ръбове, незабавно спрете да го използвате.
- Не поставяйте остри предмети върху уреда. Някоя регулируема част не трябва да изпъква, за да не пречи на движението на потребителя.
- Преди всяка употреба на уреда проверете дали всички съединения са добре закрепени.
- Не превишавайте посочените ограничения.
- **Макс. товарносимост:** 400 кг
- **Категория:** S за търговска употреба
- **ПРЕДУПРЕЖДЕНИЕ:** Преди да започнете каквато и да е тренировъчна програма, консултирайте се с лекар. Преценката на лекаря е особено важна, ако страдате от здравословни проблеми. Продавачът не носи никаква отговорност за евентуални наранявания или имуществени щети, причинени от използването на уреда.

СПИСЪК С ЧАСТИ

<p>1.</p>  <p>1x</p>	<p>2.</p>  <p>1x</p>	<p>3.</p>  <p>1x</p>	<p>4.</p>  <p>1x</p>
<p>5.</p>  <p>Винт 12x20</p> <p>4x</p>	<p>6.</p>  <p>Винт M10x20</p> <p>8x</p>	<p>7.</p>  <p>Подложка M10</p> <p>8</p>	<p>8.</p>  <p>Шайба M12</p> <p>4x</p>

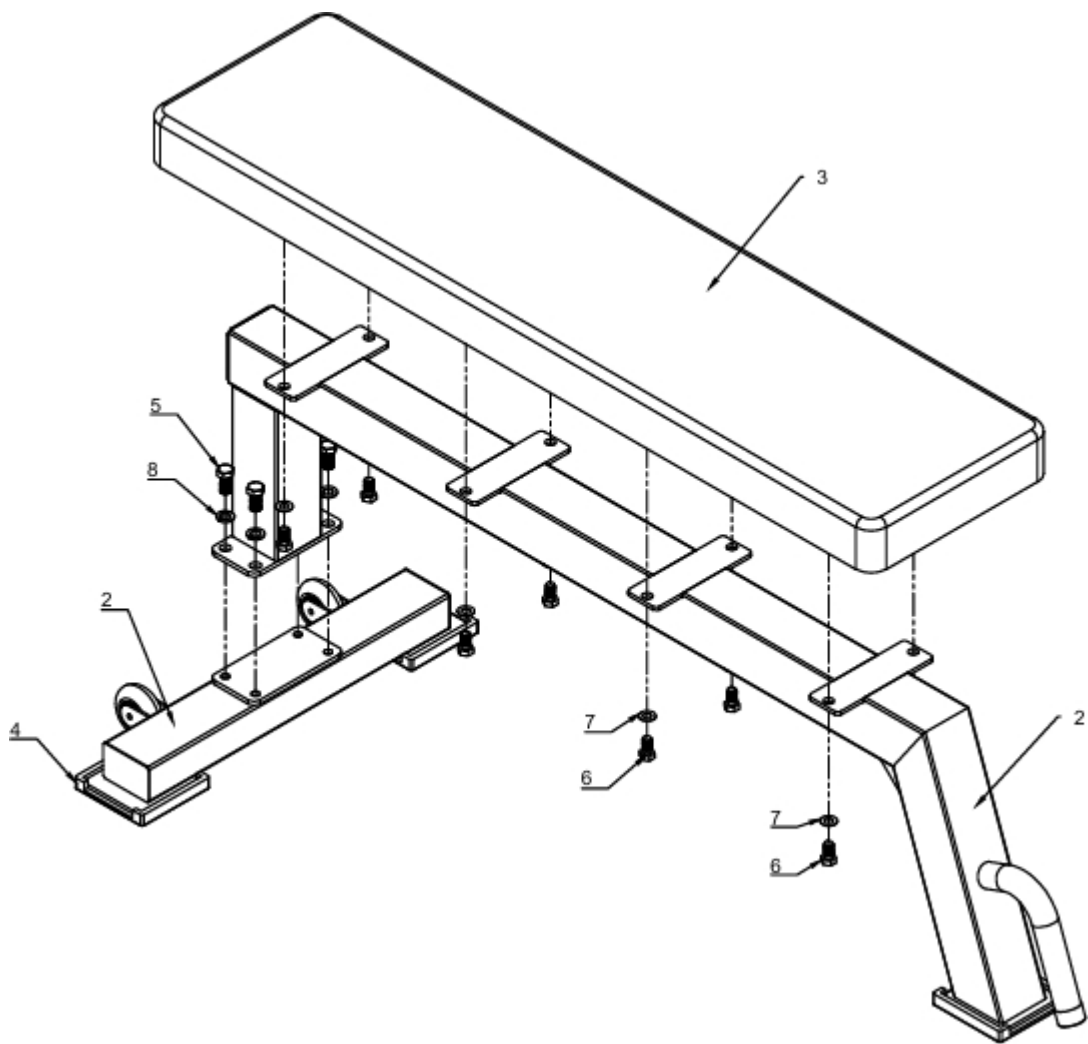

ПОДДРЪЖКА

- Редовно смазвайте подвижните части.
- Проверявайте и затягайте всички връзки.
- Почиствайте машината с влажна кърпа и неагресивен почистващ препарат.
- Редовно проверявайте машината за износване и повреди.
- Незабавно подменете повредените или износени части.

ИНСТРУКЦИИ ЗА ТРЕНИРОВКА

Упражненията са полезни за вашето здраве, подобряват физическата ви форма, оформяват мускулите и в комбинация с калорично балансирана диета водят до намаляване на теглото.

1. ЗАГРЯВАНЕ

Тази фаза служи за кръвоснабдяване на цялото тяло, за загряване на мускулите, намалява риска от крампи и мускулни травми. Препоръчваме да изпълнявате посочените по-долу упражнения за разтягане. При разтягането задръжте в крайната позиция приблизително 30 секунди, не правете резки движения и не се люлеете.

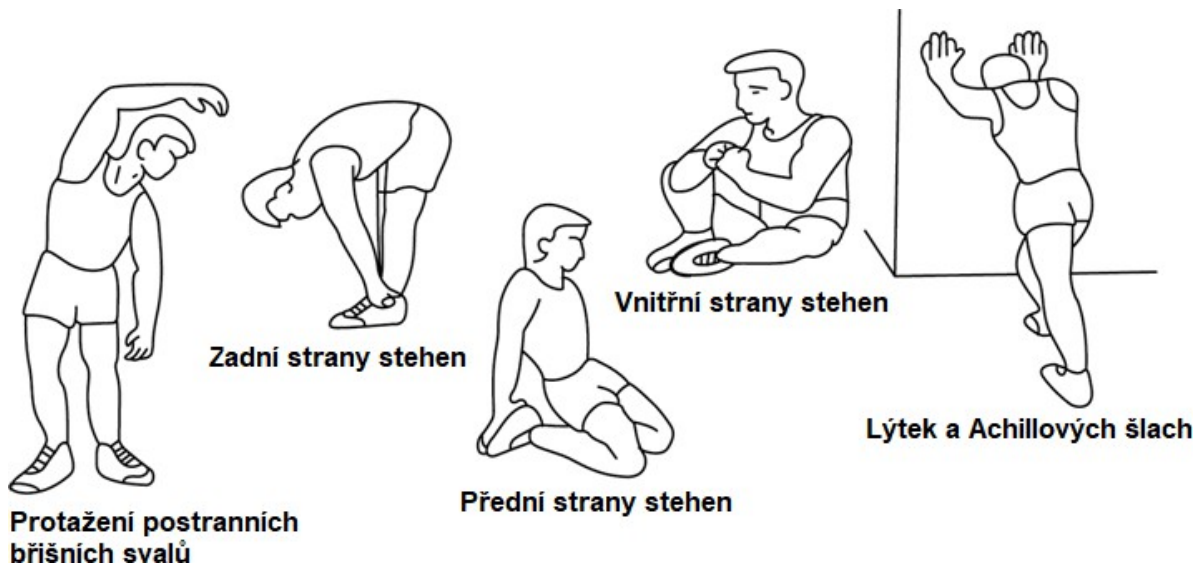

2.

Тази фаза е физически по-натоварваща. Редовните упражнения укрепват мускулите. Можете сами да определите темпото, но е много важно то да бъде едно и също през цялото време на тренировката. Сърдечната честота трябва да се движи в целевата зона (вижте фигурата по-долу).

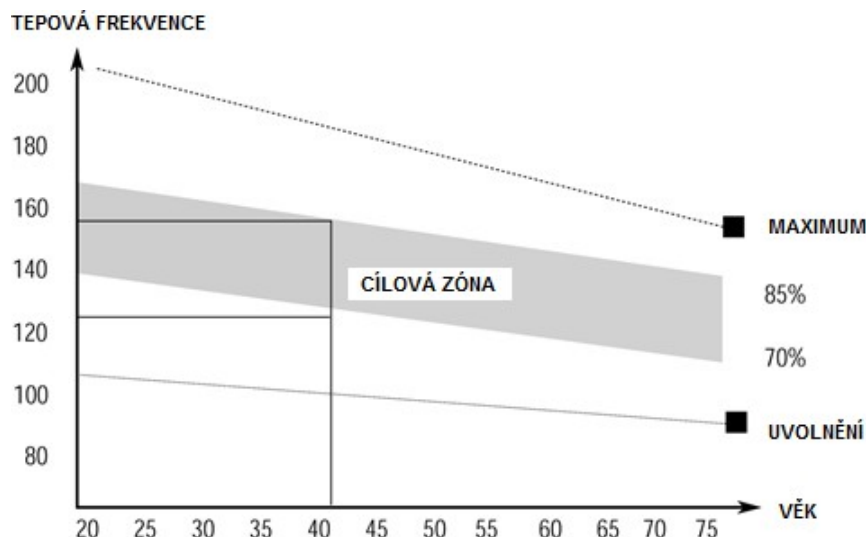

Тази фаза трябва да продължи минимум 12 минути. При повечето хора тази фаза трае 15 - 20 минути.

3.

Тази фаза служи за успокояване на сърдечно-съдовата система и отпускане на мускулите. Тя трябва да продължи около 5 минути. Можете да повторите упражненията за загряване или да продължите тренировката с по-спокойно темпо. Разтягането на мускулите след тренировка е изключително важно – отново трябва да се избягват резки движения и трептене.

С подобряването на физическата ви форма можете да удължавате продължителността и да увеличавате интензивността на тренировките. Тренирайте редовно, поне три пъти седмично.

ФОРМИРАНЕ НА МУСКУЛАТУРАТА

За оформяне на мускулите е важно да зададете висока степен на натоварване. По този начин мускулите ще бъдат по-натоварени, което може да доведе до това, че няма да можете да тренирате толкова дълго, колкото бихте искали. Ако едновременно се стремите към подобряване на физическата си форма, трябва да адаптирате тренировката към това. По време на загряващата и заключителната фаза на тренировката тренирайте по обичайния начин, но към края на тренировката увеличете съпротивлението на уреда. Вероятно ще трябва да намалите скоростта, за да остане сърдечната честота в целевия диапазон.

ОТСЛАБВАНЕ

Количеството изгорени калории зависи само от продължителността и интензивността на тренировката. Същността е същата като при тренировките за физическа форма, но целта е различна.

ЗАЩИТА НА ОКОЛНАТА СРЕДА

След изтичане на експлоатационния срок на продукта или в случай, че по-нататъшният ремонт вече е икономически неизгоден, изхвърлете продукта в съответствие с местните разпоредби и по екологичен начин. Занесете продукта в най-близкия пункт за събиране, предназначен за тази цел.

Чрез правилното изхвърляне ще помогнете за съхранението на ценни природни ресурси и ще допринесете за предотвратяването на отрицателни въздействия върху околната среда и евентуално върху човешкото здраве. Ако не сте сигурни, консултирайте се с местните компетентни органи, за да не допуснете нарушение на разпоредбите и последващи санкции.

ГАРАНЦИОННИ УСЛОВИЯ, РЕКЛАМАЦИИ

Общи разпоредби и определения

По смисъла на Закон за защита на потребителя, "Потребител" е всяко физическо лице, което придобива стоки или ползва услуги, които не са предназначени за извършване на търговска или професионална дейност, и всяко физическо лице, което като страна по договор по този закон действа извън рамките на своята търговска или професионална дейност.

Съгласно действащото законодателство се прави разграничение между купувач, който е потребител, и купувач, който не е потребител.

„Купувач-потребител“ или просто „потребител“ е лице, което при сключването и изпълнението на договора не действа в рамките на своята търговска или друга стопанска дейност.

„Купувач, който не е „потребител“, е предприемач, който закупува продукти или ползва услуги с цел да извършва стопанска дейност с тези продукти или услуги. Този купувач се ръководи от рамковия договор за покупко-продажба и търговските условия в обхвата, който го засяга.

Настоящите гаранционни условия и правила за рекламации са неразделна част от всеки договор за покупко-продажба, сключен между продавача и купувача. Гаранционните условия и правилата за рекламации са валидни и задължителни, освен ако в договора за покупко-продажба, в приложение към него или в друго писмено споразумение страните не са се договорили друго.

Гаранционни условия

Гаранционен срок

Продавачът предоставя на купувача гаранция за качеството на стоката с продължителност 24 месеца, освен ако от гаранционния лист, фактурата за стоката, товарителницата или друг документ към стоката не следва различна продължителност на гаранционния срок, предоставен от продавача. Законната продължителност на гаранцията, предоставена на потребителя, не се засяга от това.

С гаранцията за качество продавачът поема задължението, че доставената стока ще бъде годна за употреба за обичайната или договорената цел за определен период от време и че ще запази обичайните или договорените си свойства.

Гаранционните условия не се отнасят за дефекти, възникнали (ако това е приложимо за закупения продукт):

- по вина на потребителя, т.е. повреда на продукта в резултат на неквалифициран ремонт, неправилен монтаж,
- неправилна поддръжка
- механично увреждане
- износване на части при нормална употреба (например гумени и пластмасови части, подвижни механизми, шарнирни връзки и др.)
- неизбежно събитие, природно бедствие
- непрофесионални намеси
- неправилна експлоатация или неподходящо разположение, въздействие на ниски или високи температури, въздействие на вода, прекомерно налягане и удари, умишлено променен дизайн, форма или размери

Правила за рекламации

Процедура при рекламация на дефект в стоката

Купувачът е длъжен да провери стоката, доставена от продавача, възможно най-скоро след преминаване на риска от повреда на стоката, съответно след нейната доставка. Проверката трябва да бъде извършена от купувача така, че да бъдат установени всички дефекти, които могат да бъдат открити при разумна професионална проверка.

При рекламация на стоката купувачът е длъжен по искане на продавача да докаже покупката и основателността на рекламацията с фактура или доставна бележка с посочено производствено (серийно) номер, евентуално със същите документи без серийно номер. Ако купувачът не докаже основателността на рекламацията с тези документи, продавачът има право да отхвърли рекламацията.

Ако купувачът съобщи за дефект, за който не се отнася гаранцията (например не са изпълнени условията на гаранцията, дефектът е съобщен погрешно и т.н.), продавачът има право да изисква пълно покриване на разходите, възникнали във връзка с отстраняването на дефекта, съобщени по този начин от купувача. В този случай изчислението на сервизната намеса ще се основава на действащия ценоразпис за работни услуги и транспортни разходи.

Ако продавачът установи (чрез тестване), че рекламираният продукт не е дефектен, рекламацията се счита за неоснователна. Продавачът си запазва правото да изисква покриване на разходите, възникнали във връзка с неоснователната рекламация.

В случай че купувачът рекламира дефекти на стоката, за която се отнася гаранцията съгласно действащите гаранционни условия на продавача, продавачът ще отстрани дефекта чрез ремонт или, ако е необходимо, чрез замяна на дефектната част или устройство с изправно. Продавачът има право, със съгласието на купувача, да достави в замяна на дефектната стока друга стока, напълно функционално съвместима, но с технически параметри, които са поне същите или по-добри. Изборът относно начина на уреждане на рекламацията съгласно този параграф принадлежи на продавача.

Продавачът урежда рекламацията най-късно до 30 дни от получаването на дефектната стока, освен ако не е договорен по-дълъг срок. За ден на уреждане се счита денят, в който поправената или подменената стока е предадена на купувача. Ако, предвид характера на дефекта, продавачът не е в състояние да уреди рекламацията в посочения срок, той договаря с купувача алтернативно решение. Ако не се стигне до такова споразумение, продавачът е длъжен да предостави на купувача финансова компенсация под формата на кредитна нота.

Дистрибутор:

САКСО ООД

гр. Русе, ул. Сакар планина 1

Централен офис и склад:

гр. Русе, ул. ТЕЦ Изток 20

офис: +359 894 566 060

склад: +359 894 496 071

e-mail: office@yako.bg



YAKO
www.yako.bg



insportline
www.insportline.bg