

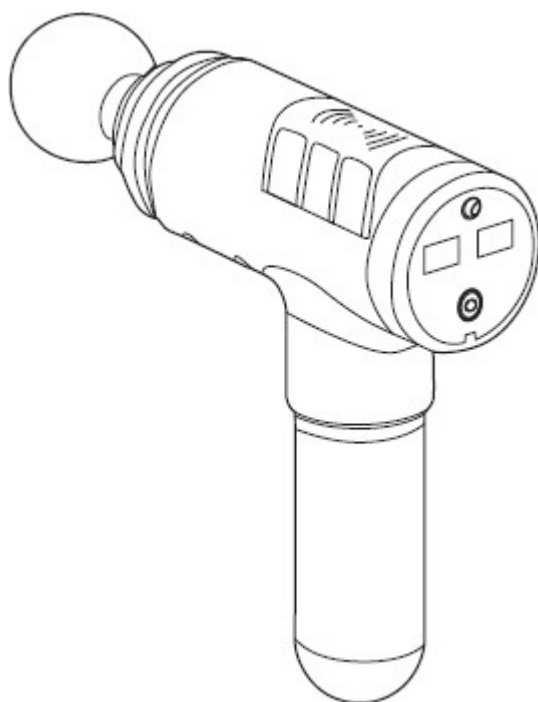

**РЪКОВОДСТВО ЗА –**  
**IN 21960 Масаж inSPORTline Bitigo**



## **СЪДЪРЖАНИЕ**

ИНСТРУКЦИИ ЗА БЕЗОПАСНОСТ .....	3
ОПИСАНИЕ НА ПРОДУКТА.....	4
УПОТРЕБА.....	4
ЗАРЕЖДАНЕ .....	4
ПОДДРЪЖКА, ПОЧИСТВАНЕ И СЪХРАНЕНИЕ .....	4
ЗАЩИТА НА ОКОЛНАТА СРЕДА .....	5
ГАРАНЦИОННИ УСЛОВИЯ, РЕКЛАМАЦИИ .....	5

## ИНСТРУКЦИИ ЗА БЕЗОПАСНОСТ

- Преди първата употреба прочетете внимателно наръчника и го съхранете за бъдеща употреба.
- Не потапяйте във вода. Дръжте далеч от вода и източници на топлина.
- Вентилацията трябва винаги да е свободна.
- Не трябва да работи непрекъснато повече от 1 час. Препоръчваме да оставите уреда да изстине след 30 минути работа.
- След зареждане изключете зарядното устройство.
- Само за възрастни.
- Не използвайте върху ранени или
- Преди употреба се консултирайте с вашия лекар.
- Използвайте само върху суха кожа и през дрехите с лек натиск.
- Използвайте върху всяка част от тялото само за 60 секунди.
- Използвайте само върху меките части на тялото, не използвайте върху кости или твърди части на тялото.
- Масажът трябва да бъде безболезнен и приятен.
- Използвайте масажната глава, която най-добре отговаря на целта.
- По време на употребата могат да се появят синини, често проверявайте третираните места.
- Прекратете масажа незабавно, ако почувствате болка.
- Дръжте пръстите, косата и други части от тялото далеч от масажора.
- Не поставяйте никакви предмети в отворите.
- Избягвайте удари и сътресения на пистолета.
- Преди и след употреба проверявайте състоянието на продукта.
- Не модифицирайте продукта.
- Никога не оставяйте устройството в зарядното устройство или в работно състояние без надзор.
- Не е подходящ за хора, чувствителни към вибрации.
- Дръжте части от тялото си далеч от движещите се части, тъй като съществува риск от прищипване.
- Използвайте само оригинално зарядно устройство.
- Устройството се изключва автоматично след 15 минути употреба.
- Не е подходящ за лица с намалена моторика, умствени или физически заболявания, липса на опит и знания. Тези лица могат да използват устройството само под надзора на възрастен, отговорен за тяхната безопасност.
- Не е подходящо за: бременни жени, лица, страдащи от диабет, невропатия, увреждане на ретината, епилепсия, мигрена, херния на дисковете, спондилолистеза, спондилолиза; лица, които използват кардиостимулатор, претърпели наскоро хирургична интервенция, замяна на стави, имат метални винтове или пластини. Използвайте това устройство само след консултация с лекар.

## ОПИСАНИЕ НА ПРОДУКТА

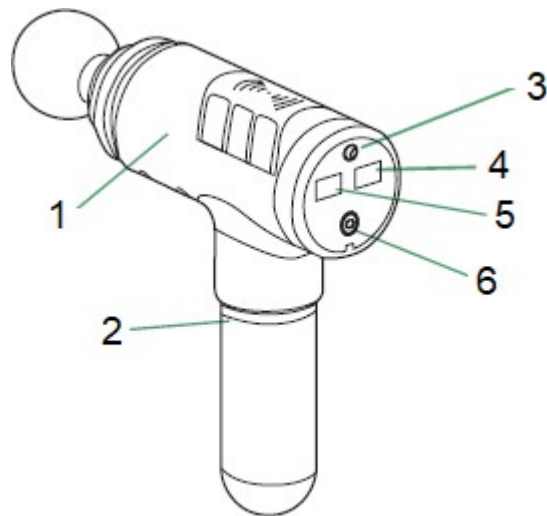

1.	Основна част
2.	Батерия и ръкохватка
3.	Порт за зареждане
4.	Индикатор за състоянието на батерията
5.	Показване на скоростта
6.	Бутон старт/стоп

## УПОТРЕБА

За да стартирате, задръжте бутона старт/стоп за 3 секунди, LCD дисплеят ще се включи.

С натискане на бутона старт/стоп можете да регулирате скоростта до 20 нива.

За да изключите устройството, задръжте бутона старт/стоп за 3 секунди, дисплеите ще се изключат.

## ЗАРЕЖДАНЕ

Преди първата употреба времето за зареждане може да бъде до 6 часа.

За зареждане свържете зарядното устройство към порта за зареждане и включете зарядното устройство в контакта. Дисплеят на батерията показва състоянието на батерията; ако стойността е 20, заредете батерията.

Не се препоръчва да оставяте батерията напълно изтощена.

Продължителността на работа зависи от интензивността и скоростта на масажа.

## ПОДДРЪЖКА, ПОЧИСТВАНЕ И СЪХРАНЕНИЕ

Почистете уреда с влажна кърпа и го подсушете.

За съхранение или пренасяне извадете батерията и приберете уреда в кутията.

## ЗАЩИТА НА ОКОЛНАТА СРЕДА

След изтичане на експлоатационния срок на продукта или в случай, че по-нататъшният ремонт вече е икономически неизгоден, изхвърлете продукта в съответствие с местните разпоредби и по екологичен начин. Занесете продукта в най-близкия пункт за събиране, предназначен за тази цел.

Чрез правилното изхвърляне ще помогнете за съхранението на ценни природни ресурси и ще допринесете за предотвратяването на отрицателни въздействия върху околната среда и евентуално върху човешкото здраве. Ако не сте сигурни, консултирайте се с местните компетентни органи, за да не допуснете нарушение на разпоредбите и последващи санкции.

Не изхвърляйте батериите с обикновените отпадъци, а ги предайте на местата, предназначени за рециклиране.

## ГАРАНЦИОННИ УСЛОВИЯ, РЕКЛАМАЦИИ

### Общи разпоредби и определения

Настоящите гаранционни условия и правила за рекламации уреждат условията и обхвата на гаранцията, предоставяна от продавача за стоките, доставени на купувача, както и процедурата при разглеждане на рекламационни претенции, предявени от купувача за доставените стоки. Гаранционните условия и правилникът за рекламации.

По смисъла на Закон за защита на потребителя, "Потребител" е всяко физическо лице, което придобива стоки или ползва услуги, които не са предназначени за извършване на търговска или професионална дейност, и всяко физическо лице, което като страна по договор по този закон действа извън рамките на своята търговска или професионална дейност.

Съгласно действащото законодателство се прави разграничение между купувач, който е потребител, и купувач, който не е потребител.

„Купувач-потребител“ или просто „потребител“ е лице, което при сключването и изпълнението на договора не действа в рамките на своята търговска или друга стопанска дейност.

„Купувач, който не е „потребител“, е предприемач, който закупува продукти или ползва услуги с цел да извършва стопанска дейност с тези продукти или услуги. Този купувач се ръководи от рамковия договор за покупко-продажба и търговските условия в обхвата, който го засяга.

Настоящите гаранционни условия и правила за рекламации са неразделна част от всеки договор за покупко-продажба, сключен между продавача и купувача. Гаранционните условия и правилата за рекламации са валидни и задължителни, освен ако в договора за покупко-продажба, в приложение към него или в друго писмено споразумение страните не са се договорили друго.

### Гаранционни условия

#### Гаранционен срок

Продавачът предоставя на купувача гаранция за качеството на стоката с продължителност 24 месеца, освен ако от гаранционния лист, фактурата за стоката, товарителницата или друг документ към стоката не следва различна продължителност на гаранционния срок, предоставен от продавача. Законната продължителност на гаранцията, предоставена на потребителя, не се засяга от това.

С гаранцията за качество продавачът поема задължението, че доставената стока ще бъде годна за употреба за обичайната или договорената цел за определен период от време и че ще запази обичайните или договорените си свойства.

#### Гаранционните условия не се отнасят за дефекти, възникнали (ако това е приложимо за закупения продукт):

- по вина на потребителя, т.е. повреда на продукта в резултат на неквалифициран ремонт, неправилен монтаж, недостатъчно закрепване на седалковата тръба към рамката, недостатъчно затягане на педалите в криковете и криковете към централната ос
- неправилна поддръжка
- механично увреждане
- износване на части при нормална употреба (например гумени и пластмасови части, подвижни механизми, шарнирни връзки, износване на спирачни накладки/блокове, верига, гуми, касета/многозъбна верига и др.)
- неизбежно събитие, природно бедствие

- непрофесионални намеси
- неправилна експлоатация или неподходящо разположение, въздействие на ниски или високи температури, въздействие на вода, прекомерно налягане и удари, умишлено променен дизайн, форма или размери

## **Правила за рекламации**

### **Процедура при рекламация на дефект в стоката**

Купувачът е длъжен да провери стоката, доставена от продавача, възможно най-скоро след преминаване на риска от повреда на стоката, съответно след нейната доставка. Проверката трябва да бъде извършена от купувача така, че да установи всички дефекти, които могат да бъдат открити при разумна професионална проверка.

При рекламация на стоката купувачът е длъжен по искане на продавача да докаже покупката и основателността на рекламацията с фактура или доставка бележка с посочено производствено (сериен) номер, евентуално със същите документи без серийно номер. Ако купувачът не докаже основателността на рекламацията с тези документи, продавачът има право да отхвърли рекламацията.

Ако купувачът съобщи за дефект, за който не се отнася гаранцията (например не са изпълнени условията на гаранцията, дефектът е съобщен погрешно и т.н.), продавачът има право да изисква пълно покриване на разходите, възникнали във връзка с отстраняването на дефекта, съобщени по този начин от купувача. В този случай изчислението на сервизната намеса ще се основава на действащия ценоразпис за работни услуги и транспортни разходи.

Ако продавачът установи (чрез тестване), че рекламираният продукт не е дефектен, рекламацията се счита за неоснователна. Продавачът си запазва правото да изисква покриване на разходите, възникнали във връзка с неоснователната рекламация.

В случай че купувачът рекламира дефекти на стоката, за която се отнася гаранцията съгласно действащите гаранционни условия на продавача, продавачът ще отстрани дефекта чрез ремонт или, ако е необходимо, чрез замяна на дефектната част или устройство с изправно. Продавачът има право, със съгласието на купувача, да достави в замяна на дефектната стока друга стока, напълно функционално съвместима, но с технически параметри, които са поне същите или по-добри. Изборът относно начина на уреждане на рекламацията съгласно този параграф принадлежи на продавача.

Продавачът урежда рекламацията най-късно до 30 дни от получаването на дефектната стока, освен ако не е договорен по-дълъг срок. За ден на уреждане се счита денят, в който поправената или подменената стока е предадена на купувача. Ако, предвид характера на дефекта, продавачът не е в състояние да уреди рекламацията в посочения срок, той договаря с купувача алтернативно решение. Ако не се стигне до такова споразумение, продавачът е длъжен да предостави на купувача финансова компенсация под формата на кредитна нота.

## **CZ**

### **SEVEN SPORT s.r.o.**

Седалище: Strakonická 1151/2c, Прага 5, 150 00, Чешка република  
 Централен офис: Dělnická 957, Vítkov, 749 01  
 Рекламации и сервиз: Čermenská 486, Vítkov 749 01

Идентификационен номер: 26847264

ДДС номер: CZ26847264

Тел.: +420 556 300 970

Имейл:

eshop@insportline.c  
 zreklamace@insportline.cz  
 servis@insportline.cz

Уеб: www.inSPORTline.cz

## **SK**

### **inSPORTline s.r.o.**

Централен офис, рекламации, сервиз: Električná 6471, Тренчин 911 01, Словакия

Идентификационен номер: 36311723

ДДС номер: SK2020177082

Тел.: +421(0)326 526 701

Имейл: objednavky@insportline.sk

reklamacie@insportline.sk servis@insportline.sk

Уебсайт: [www.inSPORTline.sk](http://www.inSPORTline.sk)

Дата на продажбата:

Печат и подпис на продавача: