

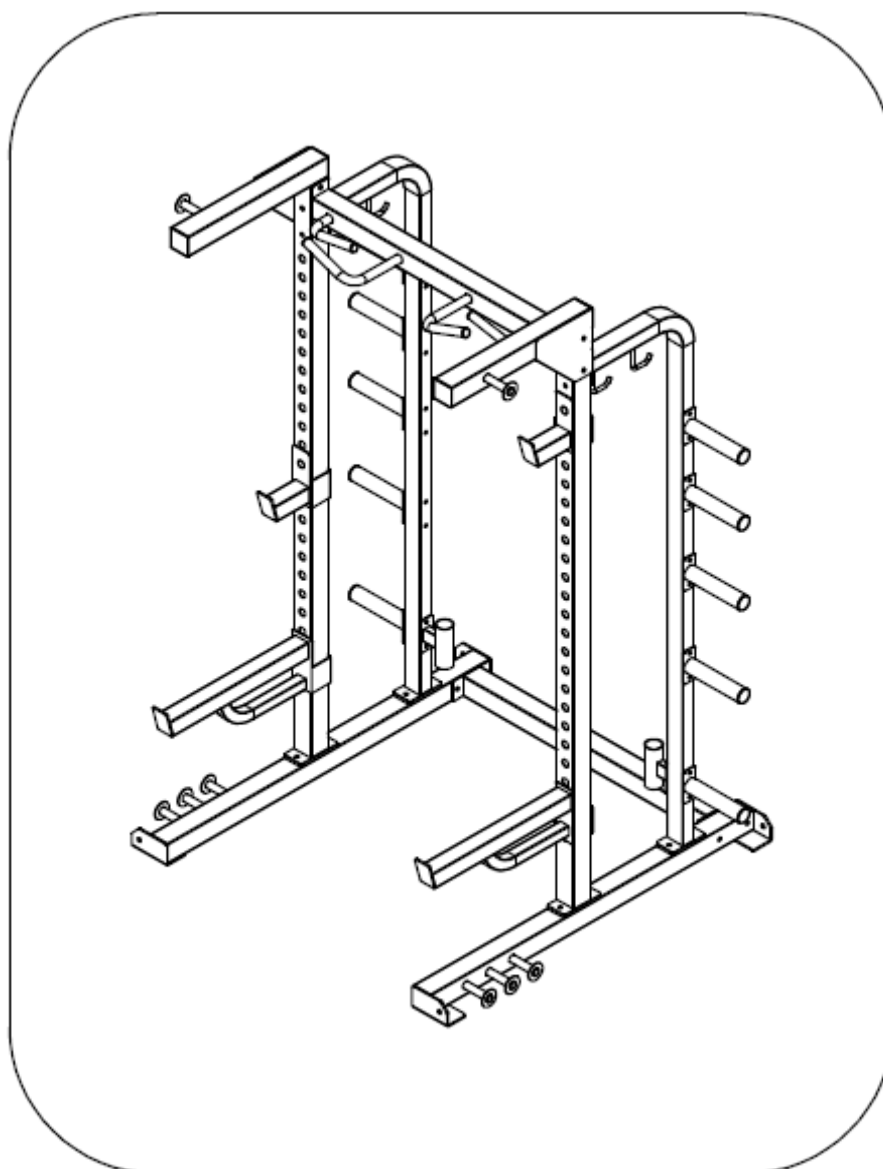

РЪКОВОДСТВО НА ПОТРЕБИТЕЛЯ – БГ

IN 18854

**Мултифункционална фитнес стойка
inSPORTline Power rack PW200**



СЪДЪРЖАНИЕ

ИНСТРУКЦИИ ЗА БЕЗОПАСНОСТ	3
СПИСЪК С ЧАСТИ	4
МОНТАЖ	5
ГАРАНЦИОННИ УСЛОВИЯ И РЕКЛАМАЦИИ	6

ИНСТРУКЦИИ ЗА БЕЗОПАСНОСТ

Преди да монтирате, извадете съдържанието на опаковката и проверете дали всички части са доставени.

ЗАБЕЛЕЖКА: Затегнете правилно болтовете и гайките с гаечен ключ само след успешен монтаж.

ВНИМАНИЕ

Прочетете внимателно цялото ръководство преди да използвате продукта за първи път.

ВНИМАНИЕ

Консултирайте се с лекар преди да започнете всяка тренировъчна програма, особено ако сте на възраст над 35 години или страдате от някакви здравословни проблеми. Потребителят използва уреда на свой собствен риск, при евентуални наранявания ние не носим отговорност. Собственикът на продукта е отговорен за опазването му.

Всички потребители трябва да са запознати с инструкциите в това ръководство.

ИНСТРУКЦИИ ЗА БЕЗОПАСНОСТ











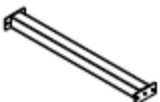
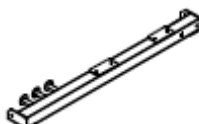



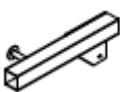

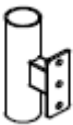
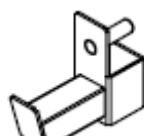
- Продуктът не е предназначен за употреба на открито и трябва да бъде поставен върху равна повърхност. За по-лесно почистване и защита на пода или килима, препоръчваме да поставите защитна подложка под продукта.

- Носете подходящо облекло и спортни обувки. Не правете упражнения боси, по чорапи или с отворени обувки.

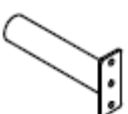
- Преди всяка употреба проверявайте дали продуктът е напълно изправен.

Не дръжте деца без надзор в близост до продукта.

СПИСЪК С ЧАСТИ

<p>1</p>  <p>1 бр.</p>	<p>2</p>  <p>1 бр.</p>	<p>3</p>  <p>1 бр.</p>	<p>4</p>  <p>1 бр.</p>
<p>5</p>  <p>2 бр.</p>	<p>6</p>  <p>2 бр.</p>	<p>7</p>  <p>1 бр.</p>	<p>8</p>  <p>1 бр.</p>
<p>9</p>  <p>2 бр.</p>	<p>10</p>  <p>1 бр.</p>	<p>11</p>  <p>1 бр.</p>	<p>12</p>  <p>1 бр.</p>
<p>13</p>  <p>1 бр.</p>	<p>14</p>  <p>10 бр.</p>	<p>15</p>  <p>Винт M12*95, гайка, шайби 8 бр.</p>	<p>16</p>  <p>Винт M12*100, гайка, шайби 4 бр.</p>
<p>17</p>  <p>Винт M10*90, гайка, шайби 16 бр.</p>	<p>18</p>  <p>Винт M10*95, гайка, шайби 4 бр.</p>	<p>19</p>  <p>Винт M12*20, шайба 8 бр.</p>	

МОНТАЖ

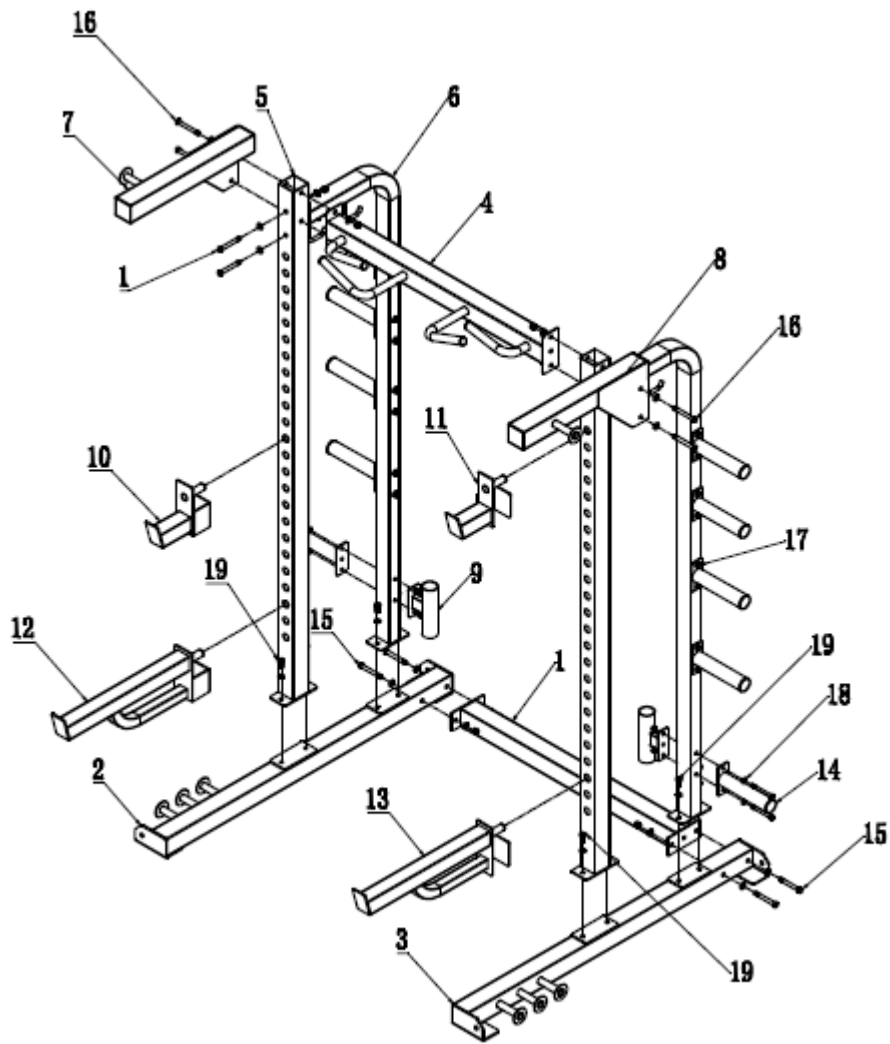

Гайките са снабдени със силиконови скоби, така че ги затегнете правилно с гаечен ключ 6.

ГАРАНЦИОННИ УСЛОВИЯ И РЕКЛАМАЦИИ

Общи разпоредби и определения:

Тези гаранционни условия и процедурата за рекламации регламентират условията и обхвата на предоставената от продавача гаранция за стоките, доставени на купувача, както и процедурата за уреждане на претенциите за рекламация, направени от купувача за доставените стоки. Гаранционните условия и Процедурата за подаване на рекламации се уреждат от съответните разпоредби на Закона за защита на потребителите и др. Продавачът е Саксо ООД, със седалище - адрес България, гр.Русе, ул.Сакар планина 1, вписано в търговския регистър.

Условия:

1. Тази гаранция се отнася за дефекти, възникнали в процеса на нормална експлоатация по време на гаранционния период.

2. При предявяване на рекламация, клиентът трябва да представи касов бон или фактура за направената покупка.

3. Ремонт на повреден уред се извършва във фирмен сервиз или друг оторизиран такъв, като клиентът доставя продукта до сервиза. Рекламации могат да се предявяват и във всеки един от търговските обекти на фирма Саксо ООД, в рамките на работното време. Връщане на стока е възможно единствено в магазина, от който е закупена. Адрес, работно време и телефон за контакт за съответния град можете да видите тук:

<https://www.yako.bg/contact>

Поддръжка на фитнес уреди на тел. 0894/ 496 072

4. Гаранционното обслужване се извършва само, когато изделията са в оригинална опаковка и пълна окомплектовка. Продуктите се пращат към сервизните бази на фирмата. При гаранционни претенции от страна на купувача, сервизът е длъжен да отремонтира стоката в рамките на 25 работни дни. Ако това е невъзможно, уредът се заменя с нов от същия модел или с друг подобен модел. Ако и това е невъзможно се възстановява платената сума от клиента.

5. Рекламация за липсващи компоненти се признава само по време на монтажа от техник на фирмата или при покупката.

6. Продавачът носи отговорност за липсата на съответствие на стоката към датата на продажба съгласно ЗЗП независимо от гаранцията.

Гаранцията не се признава в следните случаи:

Неспазване на указанията за експлоатация и съхранение посочени в съпровождащата документация;

Повреди, настъпили при транспортиране, при механични увреждания на корпуса или дисплея;

Опит за отстраняване на дефекта от неупълномощени от фирмата лица;

Повреди, настъпили вследствие на природни бедствия (гръмотевици, наводнения, земетресения, пожари и др.), от токови удари, от попадането на течности и инсекти в изделието, влажна среда и др.

Неподлежащи на безплатно гаранционно обслужване са:

скърцане, разхлабени връзки вследствие на експлоатацията, козметични части и части отделящи се от основното тяло на уреда, пластмасови декорации, гумени уплътнения, ремъци, лагери и втулки с ограничен сервизен живот, батерии, консумативи и външни захранвания.

За правилното функциониране на уредите, спазвайте редовно указанията за експлоатация, които ще намерите на следния адрес:

<https://www.yako.bg/гаранция-и-рекламация>

Офис: Русе, ул."ТЕЦ Изток" 20

E-mail: office@yako.bg

Телефон: 0894 566 060

Web: www.yako.bg

www.insportline.bg