

**РЪКОВОДСТВО ЗА**

-

**18193****inSPORTline****RK2213**

SevenSport s.r.o. си запазва правото да внася промени и подобрения в продукта си без предварително уведомление. Посетете нашите уебсайтове [www.insportline.bg](http://www.insportline.bg), [www.yako.bg](http://www.yako.bg) най-новата версия на ръководството.

**ИНСТРУКЦИИ ЗА БЕЗОПАСНОСТ**

- Прочетете ръководството преди употреба и го съхранете за бъдеща справка.
- Сглобете продукта преди употреба.
- Не превишавайте ограничението за тегло.
- Монтажът може да се извършва само от възрастен.
- Използвайте продукта само по предназначение и не извършвайте неразрешени модификации.
- Проверявайте редовно всички винтове, гайки и други компоненти. Ако е необходимо, ги затегнете. Периодично проверявайте за повреди и/или износване на стелаж. Не използвайте повреден или износен стелаж. Повредените части трябва да бъдат подменени.
- Поставете продукта върху твърда и равна повърхност.
- За вътрешна употреба.
- Не оставяйте деца или домашни любимци без надзор в близост до стелаж.
- Поставете защитна подложка под продукта.
- **Максимално тегло:** 250 кг
- **Категория:** S за търговска употреба

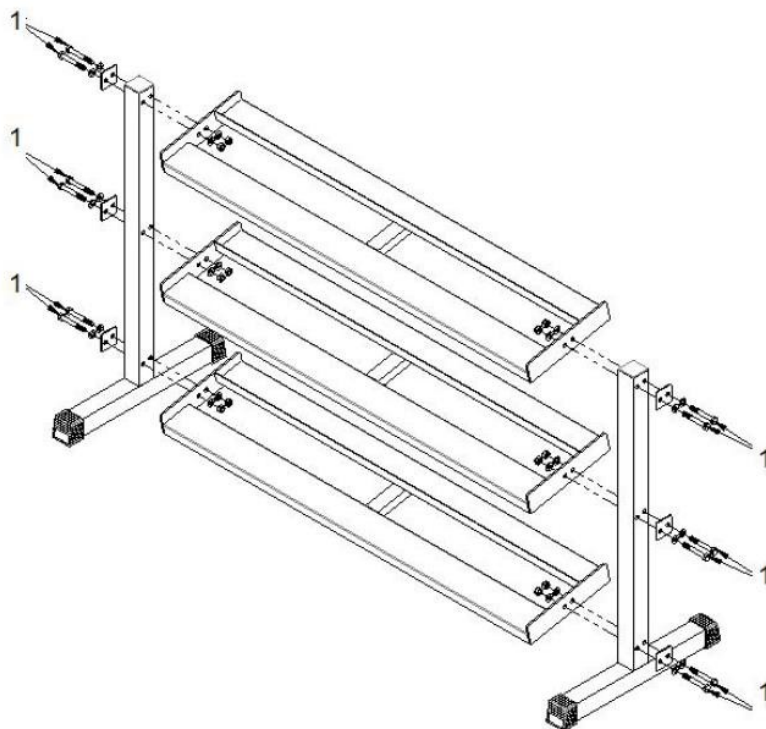

1.	Болт M10x75 + 2x шайби, + гайка
----	---------------------------------

12
----

## **ПОДДРЪЖКА**

- Проверете и затегнете всички връзки.
- Почистете стойката с влажна кърпа и неагресивен почистващ препарат.
- Редовно проверявайте стелаж за признаци на износване или повреда.
- Незабавно сменяйте износените или повредените части.

## **ОПАЗВАНЕ НА ОКОЛНАТА СРЕДА**

След изтичане на експлоатационния срок на продукта или ако евентуалният ремонт е нерентабилен, изхвърлете го в съответствие с местните закони и по екологичен начин в най-близкия пункт за събиране на отпадъци.

Чрез правилното изхвърляне ще защитите околната среда и природните ресурси. Освен това, ще допринесете за опазването на човешкото здраве. Ако не сте сигурни как да изхвърлите продукта правилно, попитайте местните власти, за да избегнете нарушаване на закона или санкции.

## **УСЛОВИЯ И РЕД ЗА ГАРАНЦИЯ, ГАРАНЦИОННИ ПРЕТЕНЦИИ**

### **Общи условия на гаранцията и определение на термините**

По смисъла на Закон за защита на потребителя, "Потребител" е всяко физическо лице, което придобива стоки или ползва услуги, които не са предназначени за извършване на търговска или професионална дейност, и всяко физическо лице, което като страна по договор по този закон действа извън рамките на своята търговска или професионална дейност.

Съгласно действащите правни разпоредби зависи дали Купувачът е Краен клиент или не.

„Купувачът, който е краен потребител“ или просто „крайният потребител“ е юридическото лице, което не сключва и не изпълнява Договора с цел да извършва или да насърчава собствената си търговска или стопанска дейност.

„Купувачът, който не е краен клиент“ е търговец, който купува стоки или ползва услуги с цел използване на стоките или услугите за собствената си стопанска дейност. Купувачът се съобразява с Общите условия за покупко-продажба и търговските условия.

Настоящите Условия за гаранция и гаранционни претенции са неразделна част от всеки Договор за покупко-продажба, сключен между Продавача и Купувача. Всички Условия за гаранция са валидни и обвързващи, освен ако не е посочено друго в Договора за покупко-продажба, в Допълнението към настоящия Договор или в друго писмено споразумение.

### **Гаранционни условия**

Гаранционен срок

Продавачът предоставя на Купувача 24-месечна гаранция за качеството на стоките, освен ако не е посочено друго в гаранционния сертификат, фактурата, доставната бележка или други документи, свързани със стоките. Законовият гаранционен срок, предоставен на потребителя, не се засяга.

Чрез гаранцията за качеството на стоките Продавачът гарантира, че доставените стоки ще бъдат, за определен период от време, подходящи за обичайна или договорена употреба и че стоките ще запазят своите обичайни или договорени характеристики.

### **Гаранцията не покрива дефекти, произтичащи от (ако е приложимо):**

- Вина на потребителя, т.е. повреда на продукта, причинена от неквалифицирана ремонтна работа, неправилен монтаж
- Неправилна поддръжка
- Механични повреди
- Редовна употреба (например износване на гумени и пластмасови части, движещи се механизми, съединения и др.)
- Непреодолима сила, природно бедствие

- Настройки, извършени от неквалифицирано лице
- Неправилна поддръжка, неправилно поставяне, повреди, причинени от ниска или висока температура, вода, неподходящо налягане, удари, умишлени промени в дизайна или конструкцията и др.

### Процедура за предявяване на гаранционни претенции

Купувачът е длъжен да провери стоките, доставени от Продавача, веднага след като поеме отговорността за стоките и техните повреди, т.е. веднага след доставката им. Купувачът трябва да провери стоките, така че да открие всички дефекти, които могат да бъдат открити при такава проверка.

При предявяване на гаранционна претенция Купувачът е длъжен, по искане на Продавача, да докаже покупката и валидността на претенцията чрез фактура или доставна бележка, която включва серийния номер на продукта, или евентуално чрез документи без серийния номер. Ако Купувачът не докаже валидността на гаранционната претенция чрез тези документи, Продавачът има право да отхвърли гаранционната претенция.

Ако Купувачът съобщи за дефект, който не е обхванат от гаранцията (например в случай, че гаранционните условия не са изпълнени или в случай на погрешно съобщаване на дефекта и т.н.), Продавачът има право да изисква компенсация за всички разходи, възникнали в резултат на ремонта. Разходите се изчисляват съгласно действащия ценоразпис за услуги и транспортни разходи.

Ако Продавачът установи (чрез тестване), че продуктът не е повреден, гаранционната претенция не се приема. Продавачът си запазва правото да претендира за обезщетение за разходите, възникнали в резултат на неоснователната гаранционна претенция.

В случай че Купувачът предяви рекламация за Стоките, която е правно обхваната от гаранцията, предоставена от Продавача, Продавачът ще отстрани съобщените дефекти чрез ремонт или чрез замяна на повредената част или продукт с нов. Въз основа на съгласието на Купувача, Продавачът има право да замени дефектните Стоки с напълно съвместими Стоки със същите или по-добри технически характеристики. Продавачът има право да избере формата на процедурите за гаранционни рекламации, описани в този параграф.

Продавачът урежда гаранционната рекламация в срок от 30 дни след доставката на дефектните стоки, освен ако не е договорен по-дълъг срок. Денят, в който ремонтираната или заменена стока е предадена на Купувача, се счита за ден на уреждане на гаранционната рекламация. Когато Продавачът не е в състояние да уреди гаранционната рекламация в рамките на договорения срок поради специфичния характер на дефекта на стоката, той и Купувачът трябва да сключат споразумение за алтернативно решение. В случай че такова споразумение не бъде сключено, Продавачът е длъжен да предостави на Купувача финансова компенсация под формата на възстановяване на сумата.

#### Дистрибутор:

##### САКСО ООД

гр. Русе, ул. Сакар планина 1

##### Централен офис и склад:

гр. Русе, ул. ТЕЦ Изток 20

офис: +359 894 566 060

склад: +359 894 496 071

e-mail: office@yako.bg



**YAKO**  
www.yako.bg



**insportline**  
www.insportline.bg