

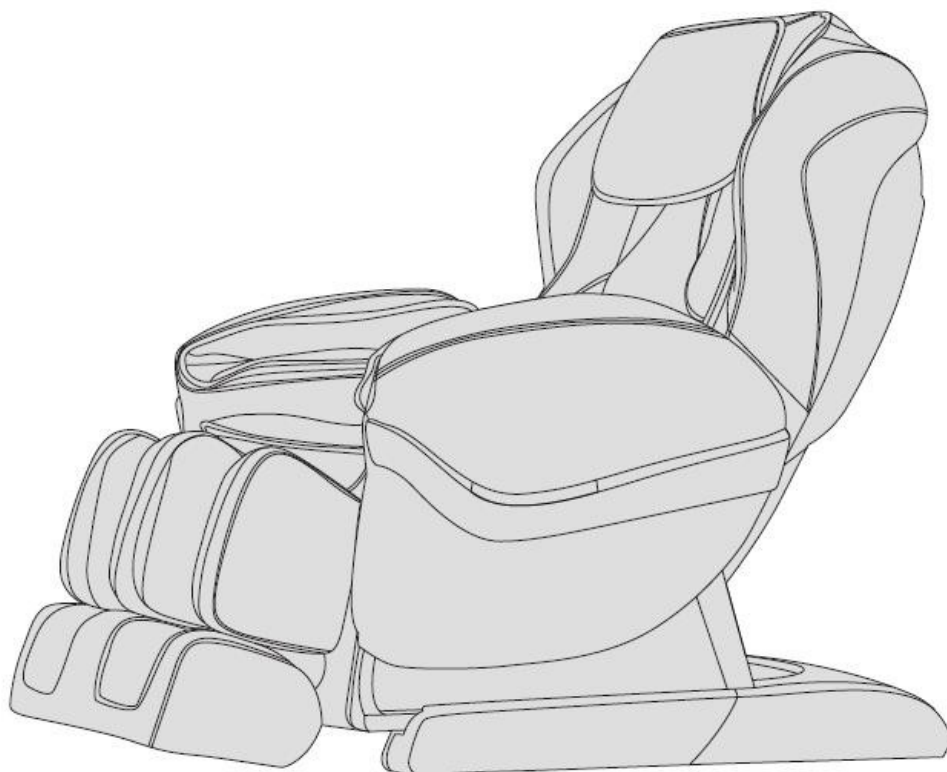

**Ръководство за употреба – БГ**  
**IN 11117 Масажно кресло inSPORTline Marvyn**



## Съдържание

МЕРКИ ЗА БЕЗОПАСНОСТ И ПОДДРЪЖКА.....	<a href="#">3</a>
РЕЗЕРВНИ ЧАСТИ.....	<a href="#">5</a>
РЕЖИМИ НА ДЕЙСТВИЕ.....	<a href="#">5</a>
КОНТРОЛ.....	<a href="#">6</a>
МОНТИРАНЕ (ИНСТАЛИРАНЕ).....	<a href="#">10</a>
СПЕЦИФИКАЦИЯ.....	<a href="#">12</a>
СРОКОВЕ И УСЛОВИЯ НА ГАРАНЦИЯ. УСЛОВИЯ ЗА ПРЕТЕНДИРАНЕ ЗА ГАРАНЦИЯ.....	<a href="#">12</a>

Благодарим ви, че закупихте този продукт. Прочетете цялото ръководство за употреба. Спазвайте всички мерки за безопасност. Запазете ръководството за бъдеща справка.

**ЗАБЕЛЕЖКА:** Нашата компания си запазва правото да променя дизайна и спецификациите без предварително предупреждение. Цветът на продукта зависи от модела.

## БЕЗОПАСНОСТ И ПОДДРЪЖКА

### ВАЖНИ МЕРКИ ЗА БЕЗОПАСНОСТ

- Дръжте децата далеч от движещи се части.
- Използвайте подходящ и правилно заземен източник на електрическа енергия.
- За по-висока безопасност, изключвайте кабела от електрическия контакт преди всяка употреба, преди почистване или поддръжка.
- Използвайте го само според ръководството.
- Използвайте само оригинални аксесоари.
- Използвайте го само на закрито.
- Прочетете ръководството преди първата употреба.
- Неправилната употреба е строго забранена.
- Препоръчителна продължителност на масажа: 20 минути
- Никога не го използвайте, ако кожата е повредена или износена.
- Никога не го използвайте, ако капаците или други компоненти са повредени или износени.
- Пазете вентилационните отвори без замърсявания. Никога не го използвайте, ако вентилацията е блокирана.
- Никога не поставяйте нито един предмет на стола.
- Не спете на стола.
- Не го използвайте под влияние на алкохол или наркотици.
- Използвайте го един час след хранене.
- Не превишавайте интензивността на масажа, за да избегнете нараняване.
- Поставете го върху равна, чиста и суха повърхност и поддържайте безопасното разстояние най-малко 0,6 м около стола.
- Макс. потребителско тегло: 100 кг.

### ОКОЛНА СРЕДА

- Избягвайте екстремни температури и влажност (не го използвайте в баня и т.н.).
- Не го използвайте, ако температурата на околната среда рязко се е променила.
- Не го използвайте на прашно или мръсно място.
- Осигурете достатъчно вентилация и свободно пространство около стола.

Масажният стол не е подходящ за:

- Хора с остеопороза
- Хора със сърдечни усложнения или за хора с електронни импланти, като пейсмейкър и др.
- Хората с треска или повишена телесна температура
- Бременни жени или жени в цикъл
- Хора със посттравматични симптоми
- Хора с дермални проблеми
- Потребители по-малки от 14 години и за хора с умствени увреждания
- Хората, с предписание от лекар да си почиват или хора, които не се чувстват добре
- Хората с мокра или влажна кожа (след баня, упражнения и т.н.)

- Повърхността на стола се нагрява. Хората с по-висока чувствителност на кожата трябва да обърнат особено внимание.

## БЕЗОПАСНОСТ

- Проверете правилното напрежение преди да започнете да използвате.
- Никога не докосвайте кабелите с мокри ръце.
- Защитете стола от вода, за да избегнете токов удар или повреда на продукта.
- Защитете проводниците и не променяйте електрическата верига.
- Никога не използвайте влажна кърпа за почистване на електрически части (превключвател, гнездо и т.н.)
- Ако захранването е прекъснато, обърнете внимание, за да избегнете токов удар, когато се стартира отново.
- Ако столът не работи правилно, спрете да го ползвате и се свържете със сервизния техник.
- Ако не се чувствате добре, спрете употребата и се консултирайте с лекар.

## ПОДДРЪЖКА

- Поддръжката трябва да се извършва само от експерт или професионална служба. Не го разглобявайте и не го променяйте.
- Изключете го от контакта след всяка употреба.
- Не го използвайте, ако кабелът, контакта или гнездото са повредени.
- Преди дълго съхранение навийте шнура и съхранявайте стола на сухо и чисто място.
- Избягвайте екстремни температури, пожар и източници на топлина. Защитете го от преки слънчеви лъчи.
- Почиствайте го само със суха кърпа. Никога не използвайте разтворители, бензин или алкохол.
- Поради специалния дизайн, механичните части не се нуждаят от допълнителна поддръжка.
- Защитете го от остри предмети.
- Не го премествайте върху неравна повърхност. Преди транспортиране го повдигнете и транспортирайте.
- Не го използвайте твърде дълго непрекъснато. Направете паузи.

## ОТСТРАНЯВАНЕ НА НЕИЗПРАВНОСТИ

- Нормално е, можете да чуete шума на двигателя по време на употреба.
- Ако столът не работи, проверете връзката на захранващия кабел и мрежовия превключвател.
- Масажът ще бъде автоматично спрял след достигане на предварително зададено време. Устройството се изключва автоматично, ако се използва дълго време непрекъснато и се прегрява. В този случай оставете да изстине поне 30 минути. преди да го стартирате отново.

## СПИСЪК НА ЧАСТИТЕ

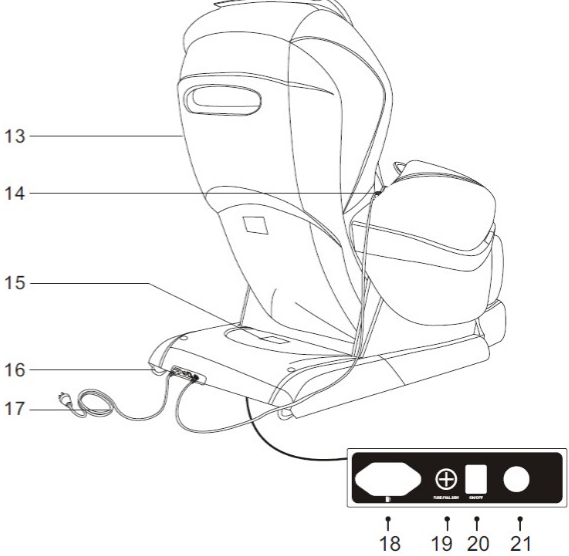
	
<ol style="list-style-type: none"> <li>1. Възглавница</li> <li>2. Въздушни възглавници за ръцете</li> <li>3. Подложка за седане</li> <li>4. Място за краката</li> <li>5. Място за ходилата</li> <li>6. Преден капак</li> <li>7. Подложка за гърба</li> <li>8. LED цветен дисплей</li> <li>9. Декоративна лента</li> <li>10. Подложка за лакти</li> <li>11. Страничен плъзгач</li> <li>12. Основа</li> </ol>	<ol style="list-style-type: none"> <li>13. Колело</li> <li>14. Ръчен контролер</li> <li>15. Капак на шасито</li> <li>16. Подвижно колело</li> <li>17. Захранващ кабел</li> <li>18. Вход за захранване</li> <li>19. Предпазно табло</li> <li>20. Захранващ бутон</li> <li>21. Контролер</li> </ol>

### ФУНКЦИЯ

- Столът разполага с набор от вертикално подвижни масажора с 4 масажни колела.
- Видове масажи: шиацу и всички възможни методи за акупресура.
- 5 автоматични режима на масаж: комфорт, релакс, масаж с намаляване на натиска, шия и рамене, гръб и талия.
- Три функции за памет: M1, M2, M3.
- Ръчен масаж за горни части на тялото с 5 опции: частичен, фиксиран, като цяло, шията и раменете, гърба и кръста. Всеки режим има регулируема скорост на 3 нива. По време на фиксирания масаж ръцете за масаж могат да се движат нагоре и надолу. По време на акупресура или шиацу разстоянието между две глави за разтриване се регулира на 3 нива: широко, средно, тясно.
- Масаж с въздушно налягане: 3 регулируеми режима: въздушен масаж на цялото тяло, ръце (8 въздушни възглавници), стъпала (20 въздушни възглавници) - регулируем интензитет на 3 нива.
- Функция за затопляне на гърба - въглеродни влакна.

- LED индикатор на страничната опора.
- Релакс на прасците с регулиране според височината на потребителя.
- Технология “наклон на гърба “- пестене на място
- Максимално плавен наклон на облегалката седалката към хоризонтална линия (Zero Gravity).
- Подложките за прасците и гърба могат да бъдат наклонени заедно и автоматично върнати в първоначално положение.

## КОНТРОЛ

КОНТРОЛЕР (ИЗОБРАЖЕНИЕТО Е ЗА ИЛЮСТРАЦИЯ):





### 1. ВКЛЮЧВАНЕ



### 2. СТАРТ



3. ◦ Натиснете бутона за захранване, за да започнете масажа.
4. Изчакайте, докато откриването на раменете и масажните точки ще приключи.

- Регулирайте позицията на масажните глави с помощта на клавиши НАГОРЕ и НАДОЛУ. Положението на рамото е регулируемо в 10 степени. Масажът ще започне автоматично в рамките на 10 секунди след регулиране на позицията.

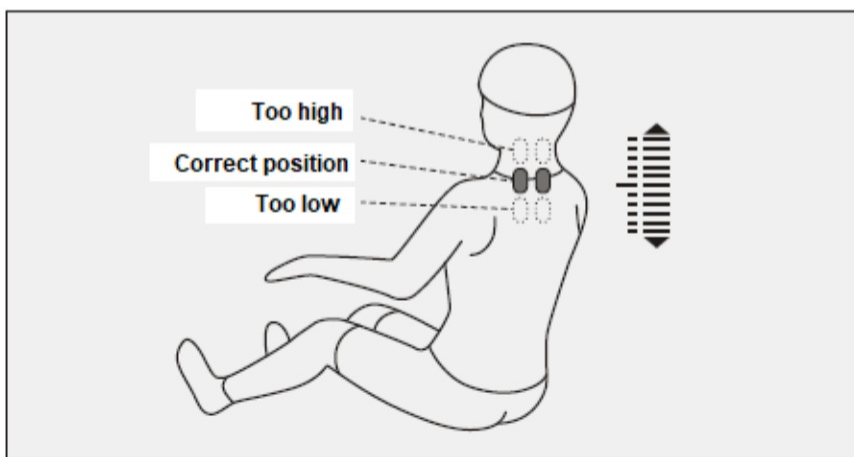



Бутон	Описание	Показание
	Движете масажните глави нагоре	
	Движете масажните глави надолу	



- За да започнете масажа, можете също да използвате един от бутоните за памет M1, M2 или M3 - можете да започнете режим на масаж, който е бил запазен в паметта









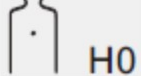

Функция	Бутон
Бутони за памет	
	
	

- Режим на автоматично избиране

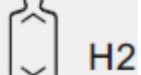

Функция	Бутон	Описание	Дисплей
Автоматичен масаж		Дълбок масаж с акупресурни точки.	Auto F1
		Релакс за мускули и кости	Auto F2
		Постигане на оптимални стойности на кръвното налягане.	Auto F3
		Масаж на гръб и рамена.	Auto F4
		Масаж на кръст и рамена.	Auto F5

- Горна част на тялото







Функция	Бутон	Настройка на масажните глави	Показание
Видове масаж		Скорост, ширина	
		Скорост	
		Скорост, ширина	
		Скорост	
		Скорост, ширина	
Скорост		3 нива	
Ширина		3 нива	

Функция	Бутон	Описание	Display	
Настройка на подложката за гръб		Масаж с фиксирана позиция		
		Локален масаж		
		Масаж на цялото тяло		
		Масаж на гръб и рамена		
		Масаж на кръст и рамена		
		Настройка на акупресурните точки / според целевите зони	Премес на тване масажните глави нагоре	
			Премес тване надолу	





- Въздушен масаж

Функция	Бутон	Описание	Показание
Напълно въздушен		За рамена и крака	Arm  Feet 



Рамена		Раменен масаж	Arm 
Крака		Крака и ходила	Feet 
Интензитет		3 нива на сила на масажа	Arm  Feet 

• Други функции



Функция	Бутон	Описание	Показание
Затопляне		Загриване на гърба (дълговълново инфрачервено лъчение). Столът ще се нагрее напълно в рамките на 3 минути. след активиране на функцията.	
Бутон за изправяне		Натиснете го и облегалката се издига бавно, а прасците започват да слиза. Не натискайте повече, за да спре да действа. След достигане на крайното положение, ще бъде подадена звукова аларма.	
Бутон за преминаване в легнало положение		Натиснете го и облегалката се спуска бавно, а прасците отиват нагоре. Не натискайте повече, за да спре да действа. След достигане на крайното положение, ще бъде подадена звукова аларма.	
Режим за автоматично преминаване в легнало положение		Автоматичен режим – 3 възможни нива.	

3. Изключване / Спиране на масажа

Натиснете бутона за захранване, за да спрете масажа (почивка на гърба и прасеца се връща в първоначалната позиция) или предварително зададеното време изтече (в този случай остатъците не се връщат автоматично). След масаж действителната настройка може да се съхранява в паметта на компютъра.

4. Съхранение на режим масаж: След спиране на масажа ще се появи думата „Памет“. Това означава, че потребителят може да натисне клавиши M1, M2 или M3, преди да се изключи, за да запази действителната настройка.

5. Масажът ще започне отново, ако клавишът за захранване бъде натиснат отново или в рамките на 10 секунди от края на масажа.

Функция	Бутон	Показание
Памет		SA 1 Memory
		SA 2 Memory
		SA 3 Memory

• Изключете и масажа приключва.

	
Натиснете бутона за Вкл./ Изкл.(ON/OFF)	Изключете от контакта

## СГЛОБЯВАНЕ

### ЗАБЕЛЕЖКА:

- Ако сте се подготвили за масаж в хоризонтално положение, не се отпускате с цялата си тежест върху подложката за прасците.

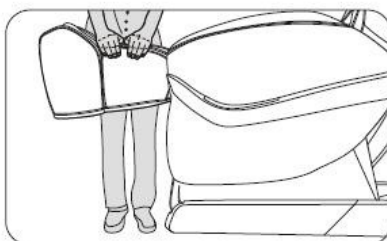

#### 4. Монтиране на свързващата тръба на подложката за прасци.

- Отворете опаковъчната кутия (фиг. 1), включете я чрез контролер и поставете в положение съгласно фиг. 2.

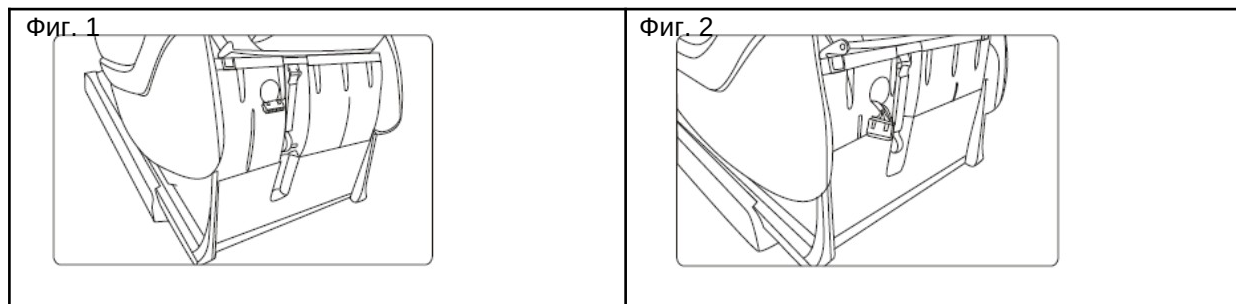

- Свалете свързващия стълб от седалката вътре, подредете в отвора и поставете щифта (фиг. 3).
- Фиг. 4: Успешно монтиране.

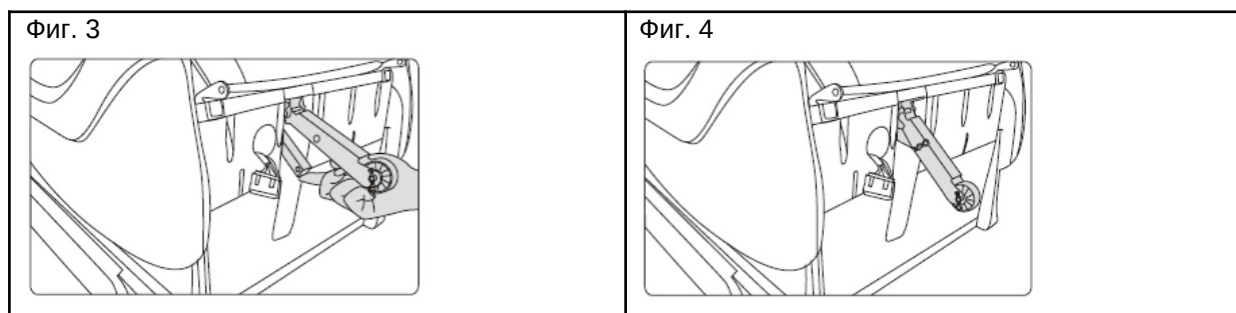

- След монтажа на свързващите тръби, върнете облегалката (фиг. 5) и поставете подложката за прасеца.



Fig. 5

## 5. Монтиране на подложката за прасците

- Поставете въртящи се валове в оста на опорите за прасците. Монтирането на вала трябва да позволява поставяне на щифтове (фиг. 1 и 2).

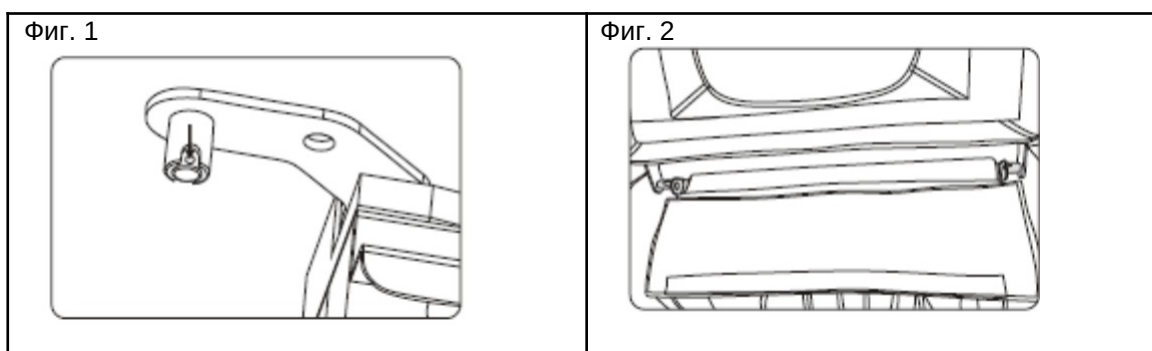

- Щифтове. (Фиг. 3 и 4)

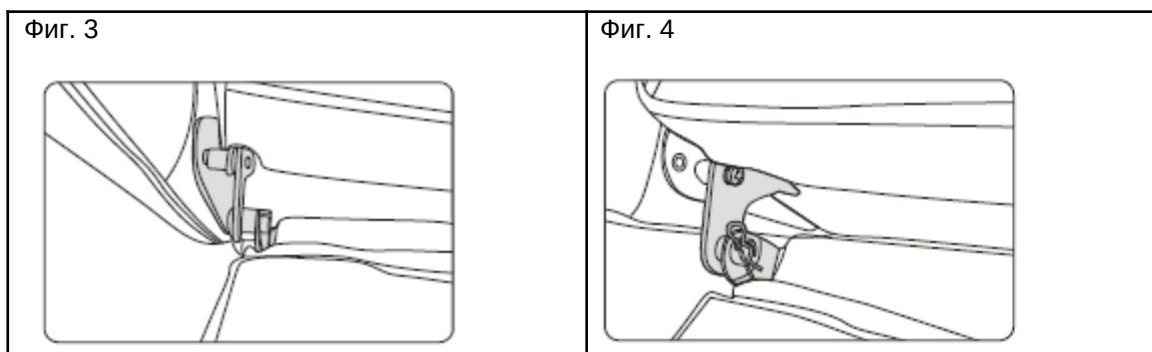

## 6. Възглавници за глава и облегалка

Възглавниците и подложките на гърба са подвижни части. Те намаляват интензивността на масажните глави. Използването им се препоръчва, не е задължително. Според нуждите на потребителя. Използвайте цип (1), за да прикрепите подложките назад. Използвайте велкро (2), за да прикрепите възглавницата

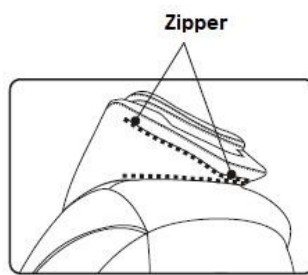

(1)

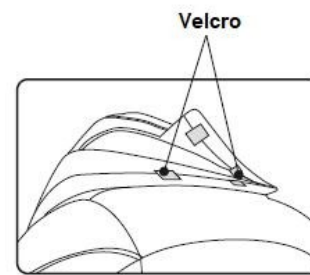

(2)

## 7. Защита на пода

Поставете килим или защитна постелка под стола. Особено се препоръчва, ако пода е дървен.

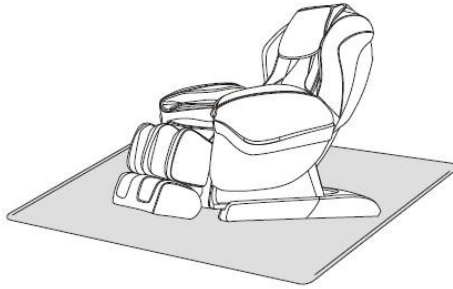

**ВНИМАНИЕ:** Не премествайте стола с колела върху дървен под, неравна повърхност или в тясно пространство. За повдигане се препоръчват поне двама души. Хванете основната рамка и облегалката за гърба (не страничните облегалки).

## 8. Преместване

Обърнете внимание да не скъсате кабели и проводници. Наведете го назад на транспортни колела и го преместете безопасно на необходимото място.

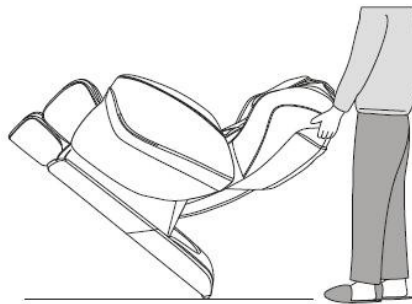

**ЗАБЕЛЕЖКА:** Преди да го преместите, изключете го, изключете захранващия кабел.

## СПЕЦИФИКАЦИЯ НА ПРОДУКТА

Модел: A90

Име: Масажен стол

Номинално напрежение:

o 110-120V-60Hz

o 220-240V-50Hz / 60Hz

Номинална мощност: 150W

Макс. дължина на масажа: 20 минути

Структура на безопасност: Клас I

Материал: PVC, PA, стомана, електронни части

## СРОКОВЕ И УСЛОВИЯ НА ГАРАНЦИЯ, ГАРАНЦИОННИ ИСКАНИЯ

Общи условия на гаранция и дефиниция на условията

Всички Гаранционни условия, посочени по-долу, определят Гаранционното покритие и Процедурата за предявяване на гаранция. Условията за гаранция и гаранционни искове се уреждат от Закон № 40/1964 Coll. Граждански кодекс, Закон № 513/1991 Сб., Търговски кодекс и Закон № 634/1992 Coll., Закон за защита на потребителите, изменен, също в случаите, които не са посочени в тези Гаранционни правила.

Продавачът е SEVEN SPORT s.r.o. със седалище в ул. Боривойова 35/878, Прага 13000, фирмен регистрационен номер: 26847264, регистриран в Търговския регистър при Районен съд в Прага, раздел В, вх. № 116888.

Съгласно действащите закони разпоредби зависи дали Купувачът е Краен клиент или не.

„Купувачът, който е Краен клиент“ или просто „Краен клиент“ е юридическото лице, което не сключва и не изпълнява Договора с цел да ръководи или насърчава собствената си търговска или бизнес дейност.

„Купувачът, който не е Краен клиент“ е Бизнесмен, който купува Стоки или използва услуги с цел използване на Стоките или услугите за собствената си бизнес дейност. Купувачът спазва Общия договор за покупко-продажба и условията на бизнес до степента, посочена в Търговския кодекс.

Тези условия за гаранция и гаранционни претенции са неразделна част от всяко споразумение за покупка, сключено между Продавача и Купувача. Всички гаранционни условия са валидни и задължителни, освен ако не е посочено друго в договора за покупка, в изменението на този договор или в друго писмено споразумение.

### **Гаранционни условия**

Гаранционен срок

Продавачът предоставя на Купувача 24-месечна гаранция за качество на стоките, освен ако не е посочено друго в гаранционния сертификат, фактура или други документи, свързани със стоките.

Чрез гаранцията за качество на стоките Продавачът гарантира, че доставените Стоки за определен период от време ще бъдат подходящи за редовна употреба.

Гаранцията не покрива дефекти, произтичащи от (ако е приложимо):

- Грешка на потребителя, т.е. повреда на продукта, причинена от неквалифицирани ремонтни работи, неправилно сглобяване, недостатъчно поставяне на столчето на седалката в рамката, недостатъчно затягане на педалите и ръкохватките.
- Неправилна поддръжка
- Механични повреди
- Редовна употреба (например износване на гумени и пластмасови части, движещи се механизми, фуги и т.н.)
- Неизбежно събитие, природно бедствие
- Корекции, направени от неквалифицирано лице
- Неправилна поддръжка, неправилно поставяне, повреди, причинени от ниска или висока температура, вода, неподходящо налягане, удари, умишлени промени в дизайна или конструкцията и т.н.

### **Процедура за гаранционно предявяване**

Купувачът е длъжен да провери доставените от Продавача Стоки веднага след като поеме отговорността за Стоките и щетите ѝ, т.е. веднага след нейната доставка. Купувачът трябва да провери Стоките, така че да открие всички дефекти, които могат да бъдат открити от такава проверка.

Когато прави гаранционен иск, Купувачът е длъжен, при поискване от Продавача, да докаже покупката и валидността на рекламацията с фактура или фактура за доставка, която включва серийния номер на продукта или евентуално от документите без серийния номер. Ако Купувачът не докаже валидността на гаранционния иск с тези документи, Продавачът има право да отхвърли гаранционния иск.

Ако Купувачът уведоми за дефект, който не е обхванат от Гаранцията (напр. В случай, че Гаранционните условия не са изпълнени или в случай на докладване на дефекта по грешка и т.н.), Продавачът има право да поиска компенсация за всички разходи, произтичащи от ремонта. Разходите се изчисляват според валидната ценова листа на услугите и транспортните разходи.

Ако Продавачът установи (чрез тестване), че продуктът не е повреден, гаранционният иск не се приема. Продавачът си запазва правото да поиска компенсация за разходи, произтичащи от фалшивия гаранционен иск.

В случай че Купувачът направи рекламация за Стоките, която е законово покрита от Гаранцията, предоставена от Продавача, Продавачът поправя докладваните дефекти чрез ремонт или чрез размяна на повредена част или продукт за нова. Въз основа на съгласието на Купувача, Продавачът има право да замени дефектните Стоки за напълно съвместими Стоки със същите или по-добри технически характеристики. Продавачът има право да избере формата на процедурите за гаранционни претенции, описани в този параграф.

Продавачът урежда гаранционния иск в рамките на 30 дни след доставката на дефектните Стоки, освен ако не е уговорен по-дълъг период. Денят, в който ремонтираната или разменена Стока бъде предадена на Купувача, се счита за деня на уреждане на гаранционния иск. Когато Продавачът не е в състояние да уреди гаранционния иск в уговорения срок поради специфичния характер на дефекта на Стоката, той и Купувачът сключват споразумение за алтернативно решение. В случай че такова споразумение не бъде направено, Продавачът е длъжен да предостави на Купувача финансова компенсация под формата на възстановяване.



**SEVEN SPORT s.r.o.**

Registered Office:	Borivojova 35/878, 130 00 Praha 3, Czech Republic
Headquarters:	Delnicka 957, 749 01 Vitkov, Czech Republic
Warranty & Service Centre:	Cermenska 486, 749 01 Vitkov, Czech Republic
CRN:	26847264
VAT ID:	CZ26847264
Phone:	+420 556 300 970
E-mail:	eshop@insportline.cz reklamace@insportline.cz servis@insportline.cz
Web:	www.insportline.cz

---

**SK**

**INSPORTLINE s.r.o.**

Headquarters, Warranty & Service centre:	Elektricka 6471, 911 01 Trencin, Slovakia
CRN: 36311723	
VAT ID: SK2020177082	
Phone:	+421(0)326 526 701
E-mail:	objednavky@insportline.sk reklamacie@insportline.sk servis@insportline.sk
Web:	www.insportline.sk
Date of Sale:	Stamp and Signature of Seller: