

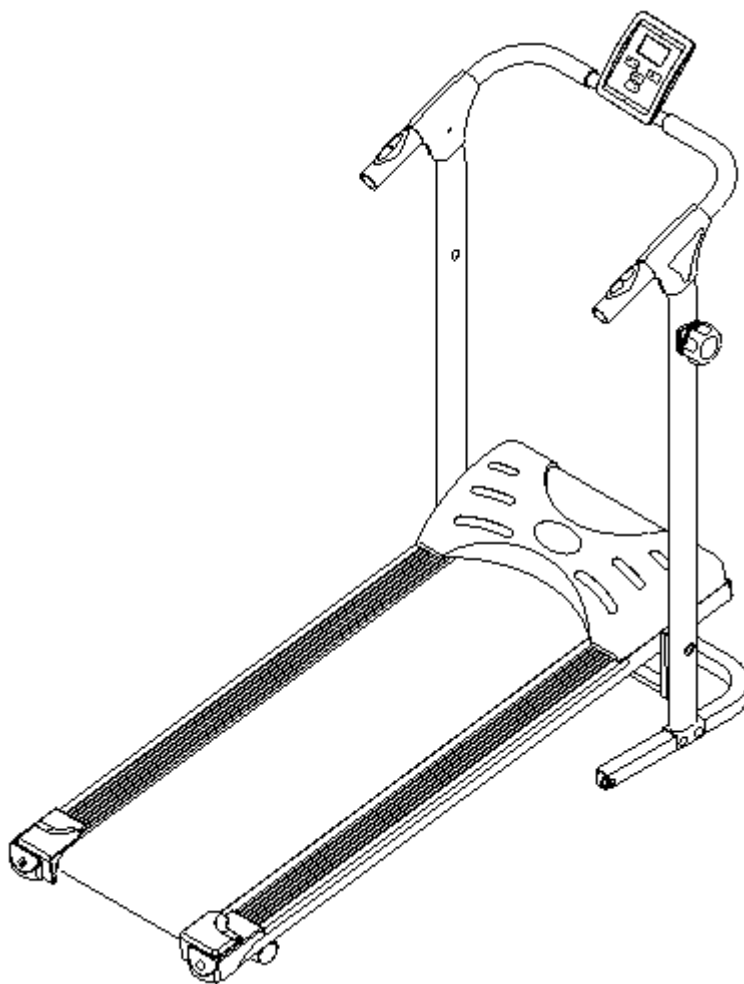

Ръководство за употреба - БГ

IN 5547 Бягаща пътека inSPORTline Sprynkl



КОНТРОЛЕН ПАНЕЛ



БУТОНИ

MODE	Този бутон се използва за влизане в режим на настройка за съответния параметър: TIME (време), DISTANCE (дистанция), CALORIES (калории) а PULSE (сърдечен ритъм). Използвайте този бутон, за да изберете желаня параметър и настройка.
SET	Използвайте този бутон за да зададете стойност на съответния параметър: TIME (време), DISTANCE (дистанция), CALORIES (калории) а PULSE (сърдечен ритъм). Моля спрете уреда по време на настройка (уреда трябва да е в покой по време на настройка)
RESET	С този бутон можете да нулирате стойностите на даден параметър. Можете да нулирате всички стойности като задържите бутона за 2 секунди
RECOVERY	При натискане на този бутон, компютъра изчислява степента на възстановяване , базирано на вашият сърдечен ритъм след тренировка.

ФУНКЦИИ

SCAN	Автоматично сменя стойностите които се показват на екрана в съответния ред: SPEED (скорост) – DISTANCE (дистанция) – CALORIES (калории) – PULSE (сърдечен ртъм)
TIME	Време на тренировка. Можете да настроите времето на вашата тренировка от 1 до 99:59 чрез натискане на бутона SET
SPEED	Показване на скоростта. Максимално 99.9km/h (mph).
DISTANCE	Изминато разстояние. Показва изминато разстояние в километри. Можете да настроите желано разстояние за пробег, чрез натискане на бутона SET

CALORIE	Показва колко калории сте изгорили по време на тренировка. Стойностите са ориентировъчни и не могат да се използват за оценка на здравословното състояние.
PULSE	Показва сърдечния пулс. Отчитането става при контакт, за това ако искате да се появи вашият пулс на екрана поставете ръце върху металните пластини на ръкохватките. Можете да зададете определено ниво на пулса и при достигане и превишаване, уреда ще ви предупреди със звуков сигнал.
TEMPERATURE	Показва текущата стайна температура 0-60 °C.

КОНТРОЛ

1. Първо поставете две батерии (1.5V). Компютъра се стартира и на екрана се появява:



2. Въведете настройки за: TIME / DISTANCE / CALORIES. В режим на настройка избрания параметър ще започне да мига, настройте с помощта на бутона **SET**. Задайте желаната стойност и преминете напред.
3. Функцията PULSE служи за измерване на сърдечната честота. Изберете с бутона MODE.
4. Функцията SCAN служи за автоматично превключване между различните параметри (визуализиране на екрана): SPEED (скорост) – TM (време) – DIST (дистанция) – CAL (калории) – PULSE (пулс).
5. Можете ръчно да превключвате между различните параметри чрез бутона MODE.



6. Ако има предварително зададена стойност за (TIME / DISTANCE / CALORIES), тя ще бъде начална. Преди да приключи зададената стойност, компютъра ще издаде предупредителен звуков сигнал (8 секунди по рано).
7. RECOVERY (Тази функция прави оценка на това, колко добре се възстановява вашето тяло след тренировка)

- (1) За да стартирате тази функция натиснете RECOVERY. По време на теста на екрана ще се изобразява само оставащо време и пулс. Ще започне обратно броене от 60 секунди. След приключване на екрана ще се пови вашият резултат F1-F6.

(2) ФУНКЦИЯ RECOVERY

Начален екран:



Резултат:



- (3) Ако по време на теста се прекъсне отчитането на пулса(махнете ръце от сензорите) това ще доведе автоматично до резултат F6.
- (4) Ако по време на теста отново натиснете RECOVERY, това ще доведе до спиране на теста и ще покаже вашия резултат

Забележка

1. Ако уреда не се използва 4 минути, то той влиза в режим на „покой“ и започва да показва часът и околната температура.
2. Ако дисплея не работи правилно, опитайте да смените батериите.
3. За да работи компютъра е нужно да се поставят 2 батерии UM-3 AA (1.5V).